

- D** Montage- und Betriebsanleitung
- CZ** Montážní a provozní návod
- DK** Montage- og driftsvejledning
- E** Instrucciones de montaje y de servicio
- F** Notice de montage et d'utilisation
- FIN** Asennus- ja käyttöohjeet
- GB** Installation and Operating Instructions
- GR** Οδηγίες συναρμολόγησης και λειτουργίας
- I** Istruzioni di montaggio e per l'uso
- N** Monterings- og bruksanvisning
- NL** Montage- en gebruikshandleiding
- PL** Instrukcja montażu i eksploatacji
- S** Monterings- och bruksanvisning

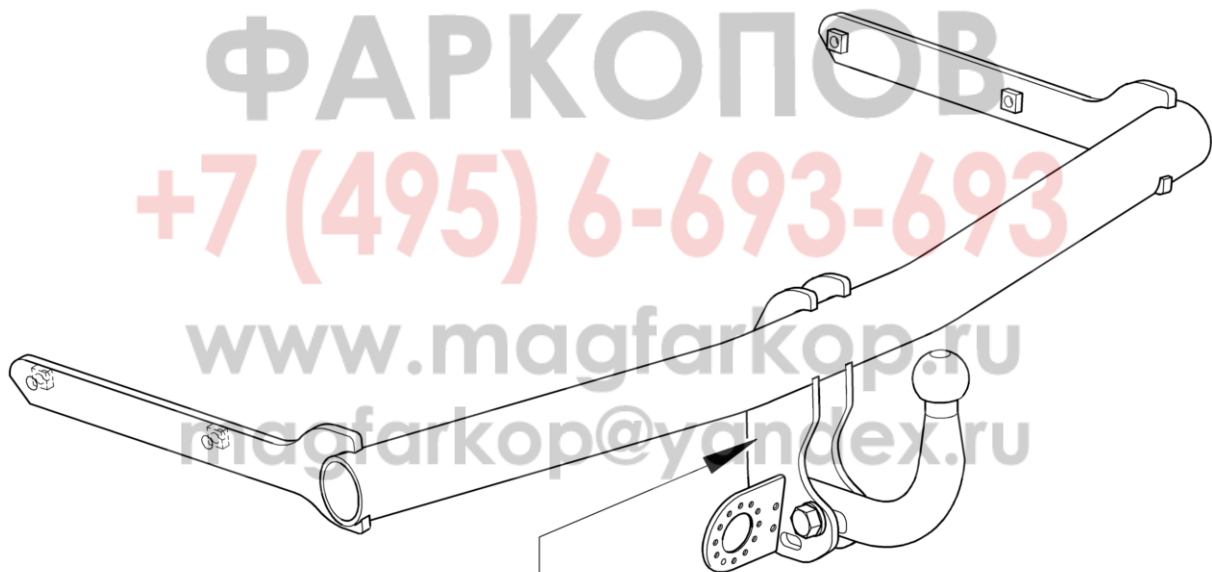



## 321 536

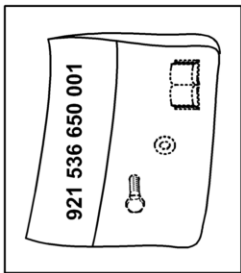

<b>B</b>	APPROVAL NO:	e 13	00-1098
	TYPE:	321 536	D-VALUE: D 9,9 kN
PART NO:		VERT. LOAD:	S 75 kg
		COUPLING CLASS:	A 50-X
		CHARGE:	

**WESTFALIA**



- 3**  2x M12x70 (10.9)
- 4**  4x M10x35 (10.9)
- 5**  4x 10,5x30x3
- 6**  2x 13x24x2,5
- 7**  2x M12 (10)



МАГАЗИН  
  
 ФАРКОПОВ  
 +7 (495) 6-693-693  
[www.magfarkop.ru](http://www.magfarkop.ru)  
[magfarkop@yandex.ru](mailto:magfarkop@yandex.ru)

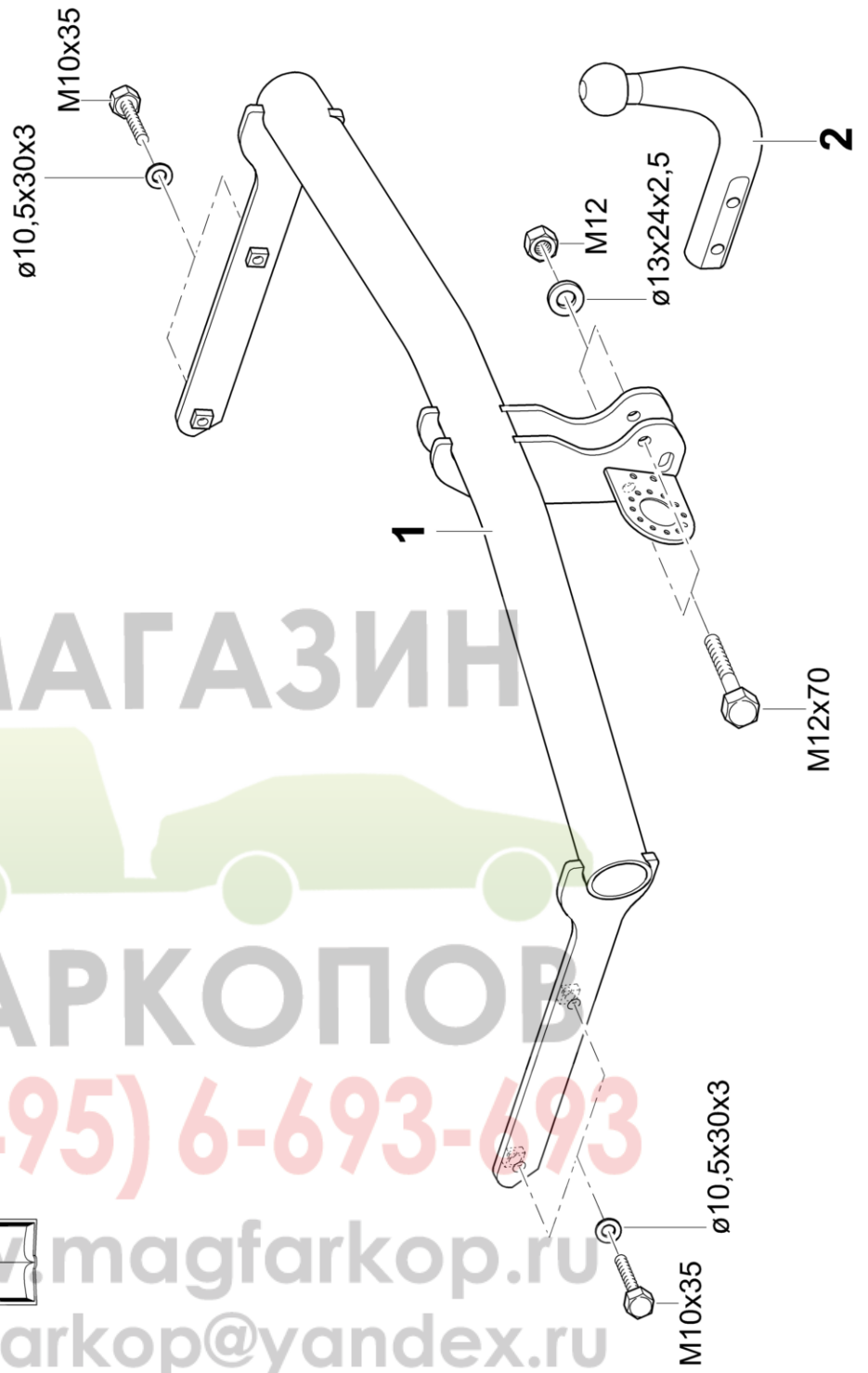

**D**

Nationale Richtlinien über die Anbauabnahmen sind zu beachten.

Jegliche Änderungen bzw. Umbauten an der Anhängervorrichtung sind verboten. Sie führen zum Erlöschen der Betriebserlaubnis. **Isoliermasse bzw. Unterbodenschutz** am Kfz. - falls vorhanden - im Bereich der Anlageflächen der Anhängervorrichtung **entfernen**.

Die Anhängervorrichtung dient zum Ziehen von Anhängern, welche mit Zugkugelpkupplungen ausgerüstet sind und zum Betrieb von Lastenträgern, welche für die Montage auf der Kupplungskugel zugelassen sind. Artfremde Benutzung ist verboten.

Bei Fahrzeugen mit **Einparkhilfe** können nach Montage der Anhängervorrichtung **Fehlfunktionen** auftreten, da Teile (Kugelstange, Kupplungskugel) im Erfassungsbereich der Sensoren liegen könnten. In diesem Fall sollte der Erfassungsbereich angepasst oder die Einparkhilfe deaktiviert werden. Bei Verwendung von Anhängervorrichtungen mit abnehmbaren bzw. schwenkbaren Kugelstangen ist eine Fehlfunktion nicht zu erwarten, wenn die Kugelstange aus der Betriebsposition genommen wird. Änderungen vorbehalten.

**CZ**

Přitom je třeba respektovat národní předpisy týkající se schvalování nástaveb.

Je zakázáno na závěsném zařízení provádět jakékoliv změny a úpravy. Důsledkem by bylo zrušení platnosti provozního povolení. Je-li vozidlo vybaveno **izolační hmotou resp. ochranou podvozku, odstraňte** je v oblasti kontaktních ploch se závěsným zařízením.

Závěsné zařízení slouží pro připojení přívěsů vybavených tažným zařízením s kulovou hlavou a pro provoz závěsných břemen schválených pro použití v kombinaci s kulovým spojem. Jiné používání je zakázané.

U vozidel s **parkovacím zařízením** mohou po montáži závěsného zařízení vzniknout **chybové funkce**, protože by se díly (tyč s koulí, spojovací koule) mohly nacházet v dosahu senzorů. V tomto případě by měl být přizpůsoben dosah nebo by mělo být deaktivováno parkovací zařízení. Při použití závěsných zařízení s odnímatelnými popř. výkyvnými tyčemi s koulí se chybová funkce neočekává, když se tyč s koulí nenachází v provozní pozici. Změny vyhrazeny.

**DK**

De nationale direktiver for afmontering af påmonterede dele skal overholdes.

Enhver ændring eller ombygning af anhængertrækket er forbudt. De medfører, at driftstilladelsen ikke længere er gyldig.

**Isoleringsmasse eller undervognsbeskyttelse** på køretøjet, hvis disse er til stede, skal **fjernes** fra området omkring anhængertrækket.

Anhængertrækket har til formål at trække anhængere, der er udstyret med kugletræk samt til drift af lastbærere, der er tilladt til montage af anhængertrækket. Andre anvendelser er forbudte.

På køretøjer med **parkeringshjælp** kan der forekomme **funktionsfejl** efter montage af anhængertrækket, da enkelte dele (kuglestangen, koblingskuglen) kan ligge inden for det område, der registreres af sensorerne. I dette tilfælde bør området tilpasses eller parkeringshjælpen deaktiveres. Ved brug af anhængertræk med aftagelig eller drejelig kuglestang, kan der ikke regnes med funktionsfejl, hvis kuglestangen tages ud af driftspositionen. Ret til ændringer forbeholdes.

**E**

Deben observarse las disposiciones nacionales referentes a controles de enganche.

No está autorizado efectuar cambios o modificaciones en el enganche. Ello conllevaría la consiguiente anulación del permiso de circulación.

**Elimine la masilla aislante o protección de bajos del vehículo** –si se tiene– en la zona de las superficies de apoyo del enganche.

El enganche sirve para arrastrar remolques equipados con un acoplamiento esférico de tracción y para remolcar soportes de carga autorizados para el montaje en una bola de enganche. Se prohíbe la utilización destinada a otros usos.

En los vehículos que incorporan **sistema de ayuda al aparcamiento**, tras el montaje del dispositivo de enganche se pueden presentar **fallos en el funcionamiento**, pues algunas piezas (la barra de rótula, la bola de acoplamiento) pueden estar ubicadas en la zona de detección de los sensores. En este caso deberia adaptarse la zona de detección o desactivar el sistema de ayuda al aparcamiento. Caso de utilizar dispositivos de enganche con barra de rótula desmontable o abatible, es posible que no se produzcan fallos en el funcionamiento si se quita la barra de rótula de la posición de servicio.

Reservado el derecho a introducir modificaciones.

**F**

Les dispositions nationales relatives aux contrôles de réception doivent être respectées.

Toute modification ou transformation effectuée sur l'attelage est interdite et entraîne l'annulation de l'autorisation d'exploitation.

**Éliminer toute masse isolante ou produit de protection du soubassement** sur le véhicule - si existant - dans la zone des surfaces d'appui de l'attelage.

L'attelage sert à la traction de remorques équipées d'un accouplement à boule, et à l'utilisation de porte-charges dont le montage est homologué sur la boule d'attelage. Toute utilisation non conforme à cette définition est interdite.

Après montage du dispositif d'attelage, un **fonctionnement défectueux** peut se produire sur les véhicules équipés d'une **aide au stationnement** car des éléments (barre d'attelage à boule, boule d'attelage) peuvent se trouver dans la zone de détection des capteurs. Si c'est le cas, la zone de détection doit être adaptée ou l'aide au stationnement désactivée. En cas d'utilisation de dispositifs d'attelage à boule amovible ou orientable, un fonctionnement défectueux est exclu lorsque la barre d'attelage à boule est mise hors position de fonctionnement. Sous réserve de modifications.

**FIN**

Kansallisia asennusten teknistä hyväksymistä koskevia määräyksiä on noudatettava.

Vetokoukun kaikki muutokset ja muunnokset ovat kiellettyjä. Ne johtavat käyttöluvan peruuntumiseen.

**Poista** tarvittaessa ajoneuvosta vetolaitteen kosketuspintojen **eristemassa ja alustansuoja-aine**.

Vetolaitte on tarkoitettu sellaisten perävaunujen vetämistä varten, jotka on varustettu vetonuppikytkennällä, ja sellaisia taakkatelineitä varten, jotka on hyväksytyt asennettaviksi vetonuppiin. Muunlainen käyttö on kielletty.

Ajoneuvoissa, joissa on **pysäköimisaputoiminto** saattaa perävaununvetolaitteen asentamisen jälkeen ilmetä **virhetoimintoja**, koska joitakin osia (kuulatanko, vetonuppi) saattaa olla sensorien koontialueella. Tässä tapauksessa koontialuetta tulisi muuttaa tai pysäköimisaputoiminto tulisi estää. Käytettäessä vetonuppeja, joilla on irrotettavat ja/tai käännettävät kuulatangot ei virhetoiminto ole odotettavissa otettaessa kuulatanko käyttöasennosta. Oikeudet muutoksiin pidätetään.

**GB** Always observe national guidelines concerning official approval of extensions.  
Any alteration and/or conversion of the tow bar is prohibited and will result in the cancellation of the type approval.  
**Remove insulating compound and/or underseal** (if existing) from around the tow bar's mating surfaces on the vehicle.  
The tow bar is designed for towing trailers fitted with ball couplings and for use with load bearing implements approved for attachment to the tow bar. Any use other than the one specified is prohibited.  
If vehicles are fitted with a **Parking Distance Control (PDC)** system **malfunctioning** of the system can occur after tow bar installation since the parts (ball bar, ball coupling) could be located in the detection area of the sensors. In this case, the detection area should be readjusted or the PDC deactivated. Malfunctioning is not expected when using tow bars with detachable or pivoted ball bars if the ball bar is removed from its operating position. Subject to alteration.

**GR** Πρέπει να τηρούνται οι κρατικοί κανονισμοί σχετικά με τον έλεγχο προσθηκών στα αμαξώματα.  
Απαγορεύεται κάθε αλλαγή ή μετατροπή στη διάταξη ζεύξης. Συνεπάγεται η ακύρωση της άδειας λειτουργίας.  
**Αφαιρέστε το μονωτικό στρώμα ή το προστατευτικό στρώμα** από κάτω από το όχημα – εάν υπάρχει – στην περιοχή επαφής της διάταξη ζεύξης.  
Η διάταξη ζεύξης χρησιμοποιείται για την έλξη ρυμούλκας, η οποία είναι εξοπλισμένη με κατάλληλο σφαιρικό σύνδεσμο, και για την λειτουργία διατάξεων μεταφοράς φορτίων, οι οποίες έχουν έγκριση για στήριξη πάνω σε σφαιρικές ζεύξεις. Απαγορεύεται κάθε άλλη χρήση.  
Σε οχήματα με **αυτόματο σύστημα στάθμευσης** μπορεί να προκύψουν μετά από το μοντάρισμα της διάταξης ρυμούλκησης **προβλήματα της λειτουργίας του**, επειδή ενδεχομένως εξαρτήματά της (η ράβδος σφαίρας, η σφαίρα ζεύξης) βρίσκονται στην περιοχή ανίχνευσης εμποδίων των αισθητήρων. Σε αυτή την περίπτωση να προσαρμοστεί η περιοχή ανίχνευσης εμποδίων ή να απενεργοποιηθεί το αυτόματο σύστημα στάθμευσης. Εφόσον πρόκειται για μια διάταξη ρυμούλκησης με αφαιρούμενη ή περιστρεφόμενη σφαίρα ζεύξης δεν πρέπει να υπάρχουν προβλήματα λειτουργίας όταν η σφαίρα ζεύξης δεν βρίσκεται στη θέση λειτουργίας. Με την επιφύλαξη τεχνικών αλλαγών.

**I** Devono essere osservate le normative nazionali sui collaudi di dispositivi annessi.  
Qualsiasi modifica costruttiva del gancio di traino è vietata e comporta l'invalidamento dell'omologazione del ministero dei trasporti.  
**Eliminare l'isolante o la protezione sottoscocca** eventualmente presente sulla vettura nella zona delle superfici di appoggio del gancio di traino.  
Il gancio di traino serve per trainare dei rimorchi dotati di attacchi sferici, nonché per essere utilizzato con portacarichi omologati per il montaggio su gancio di traino a sfera. Qualsiasi altro uso è vietato.  
Nei veicoli equipaggiati con **assistente al parcheggio**, in seguito al montaggio del gancio di traino possono apparire segnalazioni di **malfunctionamento**, in quanto alcune parti (barra di traino, gancio di traino a sfera) potrebbero trovarsi entro il campo di rilevazione dei sensori. In tal caso occorre regolare il campo di rilevazione oppure disattivare la funzione assistente al parcheggio. Qualora si utilizzi un gancio di traino con barra a testa sferica amovibile o orientabile è da escludere il verificarsi di qualsiasi segnalazione di malfunctionamento se la barra di traino viene estratta dalla posizione di funzionamento. Con riserva di modifiche.

**N** Nasjonale retningslinjer om godkjennelse av monteringer skal overholdes.  
Enhver endring hhv. ombygging av tilhengerfestet er forbudt. De medfører at driftstillatelsen opphører.  
**Isolermasse hhv. understellsbeskyttelse** på bilen - hvis det finnes - i området for bæreflatene på tilhengerfestet skal **fjernes**.  
Tilhengerfestet tjener til å trekke tilhengere som er utstyrt med kulekoplinger og for drift av lastbærere som er godkjent for montering på koplingskule. **Annen bruk er forbudt**.  
På kjøretøy med **parkeringshjelpssystem** kan det oppstå **feilfunksjon** i systemet når tilhengerfestet er montert, ettersom enkelte deler (kulestang, koplingskule) kan befinne seg innenfor følerens registreringsområde. I slike tilfeller må følerens registreringsområde tilpasses eller parkeringshjelpssystemet deaktiveres. Ved bruk av tilhengerfeste med avtakbar eller dreibar kulestang vil en ev. feilfunksjon opphøre når kulestangen fjernes fra driftstillingen. Endringer forbeholdes.

**NL** Nationale richtlijnen betreffende de montagegoedkeuring moeten in acht worden genomen.  
Elke wijziging c.q. aanpassing aan de trekhaak is ontoelaatbaar en heeft bovendien het vervallen van de typegoedkeuring ten gevolge.  
**Isolatiemassa resp. bodembescherming** aan het voertuig - indien aanwezig - in de buurt van de steunvlakken van de trekhaak **verwijderen**.  
De trekhaak is bedoeld voor het trekken van aanhangwagens, die met trek kogelkoppen uitgerust zijn en voor het gebruik van lastdragers die voor montage op de trekhaak goedgekeurd zijn. Het gebruik voor hiervan afwijkende doeleinden is niet toegestaan.  
Bij auto's met **parkeerassistent** kunnen er na het monteren van de trekhaak **storingen** optreden, omdat onderdelen (kogelstang, koppelkogel) binnen het waarnemingsbereik van de sensoren kunnen liggen. In dit geval moet u het waarnemingsbereik veranderen of de parkeerassistent buiten werking stellen. Bij gebruikmaking van trekhaken met afneembare c.q. draaibare kogelstangen zijn er geen storingen te verwachten, als u de kogelstang uit zijn functiepositie haalt. Wijzigingen voorbehouden.

**PL** Należy przestrzegać przepisów krajowych dotyczących odbioru technicznego urządzeń pomocniczych.  
Niedopuszczalne jest wprowadzanie jakichkolwiek zmian w konstrukcji haka holowniczego. Prowadzi to do wygaśnięcia świadectwa homologacyjnego haka.  
**Masę izolacyjną wzgl. środek konserwujący podwozie** w miejscu przylegania haka holowniczego należy usunąć.  
Hak holowniczy służy do holowania przyczep wyposażonych w zaczepy kulowe oraz do eksploatacji urządzeń nośnych przystosowanych do transportu drogowego i posiadających homologację na montowanie ich na kulowych hakach holowniczych. Zabronione jest użytkowanie haka w sposób niezgodny z jego przeznaczeniem.  
Po zamontowaniu haka w pojazdach wyposażonych w **czujniki cofania** system kontroli odstępów może działać **nieprawidłowo**, ponieważ elementy haka (drażek kulowy, głowica kulowa) mogą znajdować się w obszarze kontrolowanym przez czujniki. W tym przypadku należy odpowiednio zmienić obszar kontrolowany przez czujniki lub dezaktywować system kontroli odstępów. Haki holownicze ze zdejmowanym lub odchylanym drążkiem kulowym umożliwiają uniknięcie nieprawidłowości w działaniu systemu kontroli odstępów poprzez usunięcie drążka kulowego z położenia roboczego. Zastrzega się możliwość wprowadzania zmian.

**S**

Nationella direktiv beträffande monteringen ska beaktas.

Det är förbjudet att göra ändringar eller ombyggnader på dragkroken. Detta leder till att typgodkännandet dras in.

**Tag bort isoleringsmassan eller underplåtens skyddsbeläggning** (om sådan finns) från bilen i området kring dragkrokens anliggningsytor.

Dragkroken är avsedd för att dra släpvagnar, som är utrustade med dragkulskopplingar, samt för lasthållare (exempelvis festsättning av cykelställ), som är tillåtna för montering på dragkroken. All annan användning är förbjuden.

Vid fordon med **parkeringshjälp** kan **felaktiga funktioner** förekomma efter att draganordningen monterats, eftersom det finns risk för att vissa delar (dragkulsstäng, kopplingskula) ligger inom sensorernas avkänningsområde. I sådana fall bör avkänningsområdet anpassas eller parkeringshjälpen avaktiveras. Om draganordningar med avtagbara eller svängbara kulstänger används, kan inga felaktiga funktioner förväntas efter att dragkulsstängens har tagits ut ur driftläget.

Med förbehåll för ändringar.

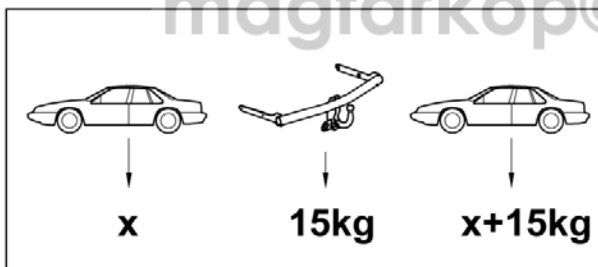
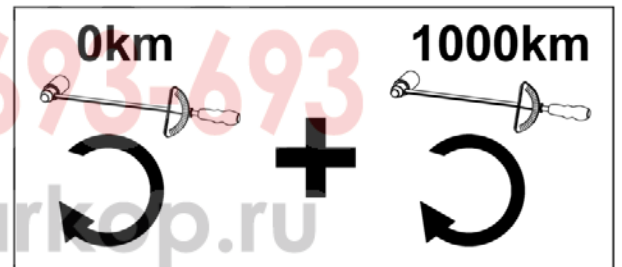
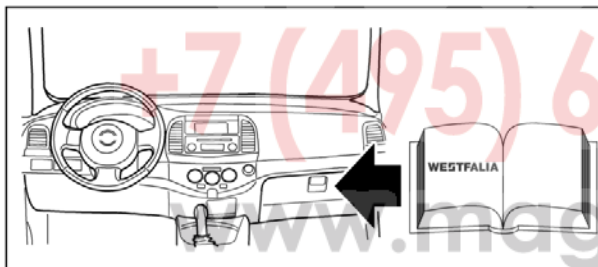
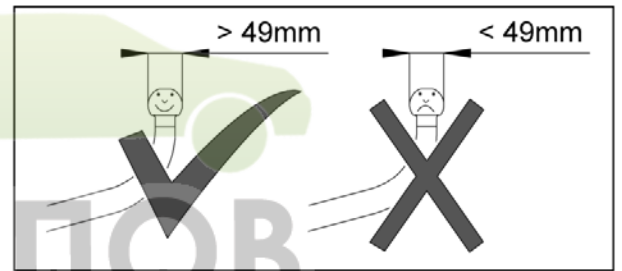
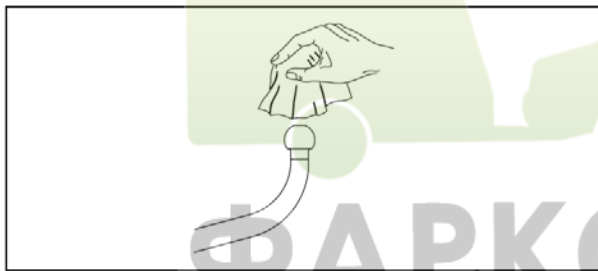
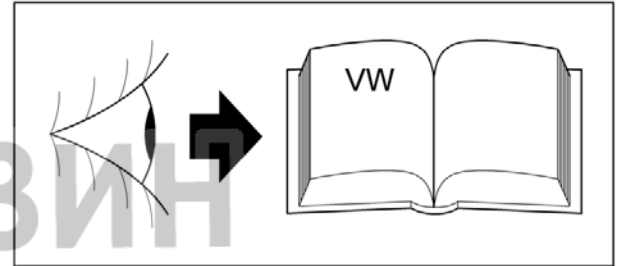
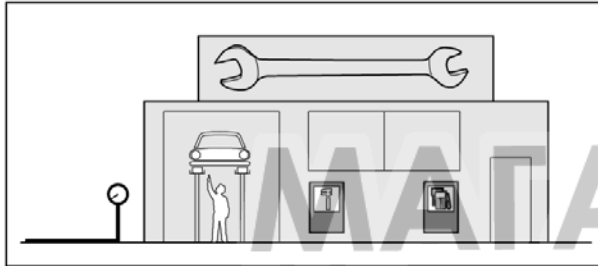

## Montageanleitung:

### Hinweis:

Im Bereich der Anlageflächen der AHK mit dem Kfz, muß Unterbodenschutz, Hohlraumversiegelung Wachs) oder Dämpfungsmaterial entfernt werden. Evtl. Bohrspäne entfernen und blanke Karosseriestellen (z. B. Bohrungen) mit Rostschutzfarbe nachbehandeln.

- 1.) Die hintere Stoßfängerabdeckung vom Kfz. entfernen. Dazu müssen auch die Rückleuchten gelöst werden.  
Die serienmäßigen Halter sowie den Verstärkungsträger vom Fahrzeug demontieren, diese Teile werden nicht mehr benötigt.  
**Achtung! Die serienmäßigen Schrauben M10 dürfen auf keinen Fall wieder verwendet werden!!!**
- 2.) Grundteil **1** in die Kfz.- Holme einschieben und mit den Schrauben **4** und Scheiben **5** entsprechend dem Anbaubild fixieren.
- 3.) Grundteil **1** zum Fahrzeug ausrichten und Schrauben **4** anziehen.  
**Achtung!**  
**Drehwinkelgesteuertes Anzugsdrehmoment (Schrauben M10x35 der Qualitätsklasse 10.9).  
Zunächst alle Schrauben im Wechsel (Überkreuz) mit 50 Nm ( $\pm 10\%$  Toleranz) anziehen. Nun alle Schrauben im Wechsel (Uebekreuz) um  $90^\circ$  ( $+30^\circ$  Toleranz) nachziehen.**
- 4.) Den Elektro - Einbausatz nach separater Anleitung montieren.
- 5.) Den vorhandenen Stoßfänger (Spoiler) von unten in der Mitte, im von innen markierten Bereich ausschneiden.
- 6.) Die Kugelstange **2** zwischen die beiden Verbindungsbleche des Grundteiles **1** führen und mit den Sechskantschrauben **3**, Scheiben **6** und den Muttern **7** verbinden.  
(Anzugsdrehmoment Qual. 10.9 = 95 Nm)
- 7.) Rückleuchten und Stoßfängerabdeckung wieder mit den serienmäßigen Schrauben befestigen.

Änderungen vorbehalten.

www.magfarkop.ru  
magfarkop@yandex.ru

## Montážní návod:

### Upozornění:

V oblasti dosedacích ploch tažného zařízení s vozidlem se musí odstranit ochrana podlahy vozidla, zapečetění dutého prostoru vosk) nebo tlumicí materiály. Event. odstranit třísky po vrtání a lesklá místa karosérie (např. otvory) ošetřit antikorozi ochrannou barvou.

- 1.) Sejmout kryt zadního nárazníku vozidla. Předem se proto musí uvolnit zadní světla. Z vozidla odmontovat sériové držáky jakož i zesilovací nosník, tyto díly již nejsou potřeba. **Pozor! Sériové šrouby M10 se zásadně nesmějí znovu použít!!!**
- 2.) Základní díl **1** nasunout do traverz vozidla (nosníků) a upevnit šrouby **4 + 5** podle vyobrazení montáže.
- 3.) Základní díl **1** nasměrovat k vozidlu a šrouby **4** utáhnout.  
**Pozor!**  
**Utahovací moment je řízen úhlem natočení (šrouby M10x35 jakostní třídy 10.9).**  
**Nejdříve všechny šrouby utáhnout na přeskáčku (křížem) momentem 50 Nm (tolerance ±10%). Nyní všechny šrouby dotáhnout na přeskáčku (křížem) o 90° (tolerance +30°).**
- 4.) Elektrickou sadu namontovat podle separátního návodu.
- 5.) Stávající nárazník (spojler) vyříznout uprostřed zdola v zevnitř označené části.
- 6.) Tyč s koulí **2** zavést mezi spojovací plechy základní části **1** a spojit šrouby se šestihrannou hlavou **3**, podložkami **6** a maticemi **7**.  
(utahovací moment jak. 10.9 = 95 Nm)
- 7.) Zadní světla a kryt nárazníku opět upevnit sériovými šrouby.

Změny vyhrazeny.

**+7 (495) 6-693-693**

**www.magfarkop.ru**  
**magfarkop@yandex.ru**

## Montagevejledning:

### Bemærk:

I området omkring anhængertrækkets og køretøjets anlægsflader skal gulvbeskyttelsen, hulrumsforseglingen (voks) eller isoleringsmaterialet fjernes. Eventuelle borespåner skal fjernes, og ubehandlede områder på køretøjet (f.eks. borehuller) påføres rustbeskyttende maling.

- 1.) Afmonter køretøjets bagerste kofangerbeklædning. I den forbindelse skal også baglygterne løsnes. Afmonter standardholderen og forstærkningsholderen fra køretøjet - disse dele skal ikke bruges mere.  
**Vigtigt! Standardskruerne M10 må under ingen omstændigheder bruges igen!!!**
- 2.) Skub grunddelen **1** ind i køretøjets vanger, og fastgør den med skruerne **4 + 5** iht. tegningen.
- 3.) Justér grunddelen **1** i forhold til køretøjet, og spænd skruerne **4**.  
**Vigtigt!**  
**Drejevinkelstyret tilspændingsværdi (skruer M10x35, styrkeklasse 10.9).**  
**Spænd først alle skruer skiftevis (diagonalt) med 50 Nm ( $\pm 10\%$  tolerance). Efterspænd herefter alle skruer skiftevis (diagonalt) med 90° (+30° tolerance).**
- 4.) Montér det elektriske installationssæt iht. den specifikke brugsvejledning.
- 5.) Udskær den eksisterende kofanger (spoiler) nedefra i midten - i det område, der er markeret indefra.
- 6.) Før kuglestangen **2** ind mellem de to forbindelsesplader på grunddelen **1**, og skru den fast med sekskantskruerne **3**, skiverne **6** og møtrikkerne **7**.  
(Tilspændingsværdi kval. 10.9 = 95 Nm)
- 7.) Fastgør baglygterne og kofangerbeklædningen igen med standardskruerne.

Ret til ændringer forbeholdes.

**+7 (495) 6-693-693**

**www.magfarkop.ru**  
**magfarkop@yandex.ru**



## Indicaciones de montaje:

### Nota:

En las superficies de contacto entre el enganche y el vehículo hay que quitar la protección de los bajos, la cera de sellado de espacios huecos y cualquier material de amortiguación que hubiere. Quitar virutas de taladros que haya y retocar las partes de la carrocería que hayan quedado expuestas con pintura anticorrosiva (p.ej. agujeros).

- 1.) Quitar del vehículo la cubierta trasera del parachoques. Hay que aflojar también las luces traseras. Desmontar del vehículo el soporte estándar de serie y el portante de refuerzo. Estas piezas no se necesitarán más.  
**¡Atención! Bajo ningún concepto se deben volver a emplear los tornillos M10 de serie.**
- 2.) Introducir la pieza base **1** en los largueros del vehículo y fijarla con los tornillos **4 + 5** guiándose por el croquis.
- 3.) Alinear la pieza base **1** respecto al vehículo y apretar los tornillos **4**.  
**¡Atención!**  
**Par de apriete controlado por ángulo de giro (tornillos M10x35 de la clase 10.9).**  
**Apretar primeramente todos los tornillos alternadamente (en cruz), a un par de 50 Nm ( $\pm 10\%$  de tolerancia). Apretar entonces todos los tornillos alternadamente (en cruz) en  $90^\circ$  ( $\pm 30^\circ$  de tolerancia).**
- 4.) Montar el juego de instalación eléctrico, siguiendo las instrucciones aparte.
- 5.) Hacer un recorte en el parachoques, desde abajo en el centro, en el área marcada desde adentro.
- 6.) Poner la barra de bola **2** entre las dos chapas de unión de la pieza básica **1** y unirla con los tornillos **3**, arandelas **6** y tuercas **7**.  
(Par de apriete clase: 10.9 = 95 Nm)
- 7.) Fijar de nuevas luces traseras y la cubierta del parachoques con los tornillos suministrados de serie.

Reservado el derecho a introducir modificaciones.

[www.magfarkop.ru](http://www.magfarkop.ru)  
[magfarkop@yandex.ru](mailto:magfarkop@yandex.ru)

## Instructions de montage :

### Remarque :

La surface d'amarrage du dispositif d'attelage au véhicule doit être débarrassée de la protection du châssis (cire de protection des cavités) ou des matériaux d'amortissement. Retirer d'éventuels copeaux provenant d'un perçage et appliquer une couche de peinture anticorrosive aux endroits où la carrosserie est à nu (par ex. perçages).

- 1.) Retirer le cache du pare-chocs arrière du véhicule. A cet effet, les feux arrière doivent également être dévissés.  
Démonter le support de série ainsi que le support de renfort du véhicule. Ces pièces ne seront plus réutilisées.  
**Attention ! Ne réutiliser en aucun cas les vis de série M 10.**
- 2.) Introduire la pièce de base **1** dans les montants du véhicule et la fixer avec les vis **4 + 5** conformément à l'illustration de montage.
- 3.) Aligner la pièce de base **1** avec le véhicule et serrer les vis **4**.  
**Attention !**  
**Couple de serrage à angle de rotation commandé (vis M10x35, classe de qualité 10.9).**  
**Commencer par visser toutes les vis en alternance (en croix) à 50 Nm (tolérance ±10%). Serrer ensuite toutes les vis en alternance (en croix) à 90° (tolérance +30°).**
- 4.) Monter le set électrique selon la notice correspondante.
- 5.) Découper le pare-chocs (spoiler) d'en bas au centre, dans la zone marquée de l'intérieur.
- 6.) Placer la boule d'attelage **2** entre les deux tôles de liaison de la pièce de base **1** et les relier avec les boulons à tête hexagonale **3**, les rondelles **6** et les écrous **7**.  
(couple de serrage, qual. 10.9 = 95 Nm)
- 7.) Fixer les feux arrière et le cache du pare-chocs à nouveau avec les vis de série.

Sous réserve de modifications.

www.magfarkop.ru  
magfarkop@yandex.ru

## Asennusohjeet:

### Ohje:

Ajoneuvon ja vetokoukun kosketuskohdista on poistettava alapohjansuoja ja kolojentäyttövaha sekä vaimennusmateriaali. Poistakaa myös mahdolliset porausjätteet kuten lastut ja käsitelkää paljaat korin pinnat (esim. poraukset) ruosteenestoväriellä.

- 1.) Irroittakaa takapuskurin suojus ajoneuvosta. Teidän täytyy irroittaa myös takavalot. Irroittakaa sarjavalmisteiset puskurin pidikkeet ja vahvistinpalkki ajoneuvosta, sillä näitä osia ei enää tarvita.  
**Huomio! Sarjavalmisteisiä ruuveja M10 ei missään tapauksessa saa käyttää uudelleen!!!**
- 2.) Työntäkää perusosa 1 ajoneuvon kiinnitysrautoihin ja kiinnittäkää se ruuvein 4 + 5 asennuskuvan mukaisesti.
- 3.) Suoristakaa perusosa 1 ajoneuvoon nähden ja kiristäkää ruuvit 4.  
**Huomio!**  
**Kääntökulmaohjattu kiristysmomentti (laatuluokan 10.9 ruuvit M10x35).**  
**Kiristäkää ensin kaikki ruuvit vuorotellen (vinosti vastakkaiset) momenttiin 50 Nm ( $\pm 10\%$  sieto).**  
**Kiristäkää sitten kaikkia ruuveja vuorotellen (vinosti vastakkaiset) 90 astetta ( $+30^\circ$  sieto).**
- 4.) Asentakaa sähköosat erillisen asennusohjeen mukaisesti.
- 5.) Leikatkaa puskurin (spoileri) alapuolelta sen keskelle merkityn alueen sisäpuolella oleva osa pois.
- 6.) Työntäkää nuppitanko 2 perusosan 1 kiinnityspeltien väliin ja kiinnittäkää kuusiopultein 3, prikoin 6 ja mutterein 7.  
(kiristysmomentti lujuusluokka 10.9 = 95 Nm)
- 7.) Kiinnittäkää takavalot ja takapuskurin suojus jälleen paikalleen sarjavalmisteisin ruuvein.

Oikeudet muutoksiin pidätetään.

[www.magfarkop.ru](http://www.magfarkop.ru)  
[magfarkop@yandex.ru](mailto:magfarkop@yandex.ru)

**Installation instructions:****Note:**

In the area where the trailer coupling is attached to the vehicle underbody or cavity sealing, wax or damping material has to be removed. Remove any bore shavings and seal open body parts (such as bore holes) with rust-proofing paint.

- 1.) Remove the rear bumper from the vehicle. The tail lights have to be loosened for this also. Dismantle the regular holder as well as the reinforcement support, because these parts are no longer needed.  
**Please note! The M10 standard screws may not be used again in any case!!!**
- 2.) Slide the basic frame **1** into the vehicle's sleepers and fasten it using the screws **4 + 5** as shown in the diagram.
- 3.) Align the basic frame **1** to the vehicle and tighten the screws **4**.  
**Attention!**  
**Angular-controlled starting torque (M10x35 screws, quality class 10.9).**  
**First tighten all screws alternating cross-wise with 50 Nm torque ( $\pm 10\%$  tolerance).**  
**Then turn all screws alternating cross-wise by  $90^\circ$  more ( $+30^\circ$  tolerance).**
- 4.) Assemble the electrical kit according to the extra instructions.
- 5.) Cut out the area marked on the inside of the existing bumper (spoiler) from below in the centre.
- 6.) Insert the ball tow bar **2** between the basic frame's **1** two connecting plates and connect using the hexagon screws **3**, washers **6** and the nuts **7**.  
(torque qual. 10.9 = 95 Nm)
- 7.) Reattach the tail lights and the bumper cover with the standard screws.

**+7 (495) 6-693-693**

Subject to alteration.

**www.magfarkop.ru**  
**magfarkop@yandex.ru**

## Οδηγίες συναρμολόγησης:

### Επισήμανση:

Στην περιοχή που εφαρμόζουν η βάση του κοτσαδόρου με το όχημα πρέπει να αφαιρέσετε το προστατευτικό, την επιστροφή κεριού ή τα υλικά απόσβεσης. Αν χρειάζεται αφαιρέστε τα γρέζια και περάστε τα γυμνά σημεία του σασί (π.χ. τις τρύπες) με αντισκωριακό χρώμα.

- 1.) Αφαιρέστε το πίσω κάλυμμα του προφυλακτήρα από το όχημα. Γι αυτόν τον σκοπό πρέπει επίσης να λύσετε τα πίσω φανάρια.  
Αποσυναρμολογήστε τα στηρίγματα καθώς και την δοκό ενίσχυσης από το όχημα. Αυτά τα κομμάτια δεν θα χρειαστούν άλλο.  
**Προσοχή! Οι βίδες M10 δεν επιτρέπεται σε καμία περίπτωση να χρησιμοποιηθούν ξανά!!!**
- 2.) Σπρώξτε το κύριο κομμάτι **1** στις δοκίδες του οχήματος και στερεώστε το με τις βίδες **4 + 5** σύμφωνα με το σχέδιο.
- 3.) Ευθυγραμμίστε το κύριο κομμάτι **1** προς το όχημα και σφίξτε τις βίδες **4**.  
**Προσοχή!**  
**Ροπή σύσφιξης ελεγχόμενη από την γωνία περιστροφής (βίδες M10x35 της κατηγορίας ποιότητας 10.9).**  
**Σφίξτε κατ' αρχήν όλες τις βίδες εναλλάξ (σταυρωτά) με 50 Nm (ανοχή ±10%). Κατόπιν σφίξτε όλες τις βίδες εναλλάξ (σταυρωτά) κατά 90° (ανοχή +30°).**
- 4.) Τα ηλεκτρικά εξαρτήματα τοποθετούνται σύμφωνα με τις ξεχωριστές οδηγίες.
- 5.) Αποκόψτε τον υπάρχοντα προφυλακτήρα (αεροτομή) από κάτω στην μέση, στο σημαδεμένο τμήμα από μέσα.
- 6.) Οδηγήστε τον κοτσαδόρο **2** ανάμεσα στα δύο συνδετικά ελάσματα του κυρίου τμήματος **1** και συνδέστε με τις εξαγωνικές βίδες **3**, τις ροδέλες **6** και με τα παξιμάδια **7**.  
(Ροπή σύσφιξης για κατηγορία 10.9: = 95 Nm)
- 7.) Στερεώστε πάλι τα πίσω φανάρια και το κάλυμμα του προφυλακτήρα με τις κανονικές βίδες.

Με την επιφύλαξη τεχνικών αλλ αλλαγών.

www.magfarkop.ru  
magfarkop@yandex.ru

## Istruzioni di montaggio:

### Nota:

Nella zona delle superfici di contatto del gancio di traino per rimorchio con il veicolo è necessario rimuovere la protezione della sottoscocca, la sigillatura della cavità (cera) o il materiale di ammortizzamento. Rimuovere anche eventuali trucioli di foratura e riverniciare i punti scoperti della carrozzeria (ad es. i fori) con della vernice antiruggine.

- 1.) Rimuovere la copertura del paraurti dal veicolo. A tale scopo è necessario allentare anche i fanali posteriori.  
Smontare i sostegni di serie ed il sostegno di rinforzo dal veicolo. Tali elementi non sono più necessari.  
**Attenzione! Le viti di serie M10 non devono essere riutilizzate in nessun caso!!!**
- 2.) Inserire il pezzo base **1** nei longheroni del veicolo e fissarlo con le viti **4 + 5** secondo lo schema di montaggio.
- 3.) Allineare il pezzo base **1** al veicolo e serrare le viti **4**.  
**Attenzione!**  
**Coppia di serraggio stabilita in base all'angolo di rotazione (viti M10x35 della classe di resistenza 10.9).**  
**Serrare prima tutte le viti in modo alternato (incrociato) a 50 Nm (tolleranza  $\pm 10\%$ ). Poi serrare in modo alternato (incrociato) tutte le viti di altri  $90^\circ$  (tolleranza  $+30^\circ$ ).**
- 4.) Montare il kit elettrico di montaggio secondo le relative istruzioni.
- 5.) Ritagliare il paraurti presente (spoiler) dal basso, al centro, nell'area contrassegnata dall'interno.
- 6.) Portare il gancio di traino a sfera **2** tra le due lamiere di collegamento del pezzo base **1** e fissarlo con le viti a testa esagonale **3**, le rondelle **6** e i dadi **7**.  
(Coppia di serraggio - Qual. 10.9 = 95 Nm)
- 7.) Fissare nuovamente i fanali posteriori e la copertura del paraurti con le viti di serie.

Con riserva di modifiche.

www.magfarkop.ru  
magfarkop@yandex.ru

Dispositivo di traino tipo: **321 536**  
Per autoveicolo: **VW Touran 2003→**  
Tipo funzionale: **1T**

Classe e tipo di attacco: **A50-X**  
Omologazione: **e13\*94/20\*00\*1098**  
Valore D: **9,9 kN**  
Carico verticale max. S: **75 kg**  
Massa rimorchiabile: vedi carta di circolazione dell'autoveicolo

In base alla Direttiva europea 94/20, la massa massima rimorchiabile del dispositivo di traino è determinata dal valore di prova "D" così definito:

$$D = (T \times C) / (T + C) \times 0,00981 = \dots \text{.kN}$$

dove: T = Massa complessiva max. della motrice (in kg) e C = Massa rimorchiabile max. della motrice (in kg)

**DICHIARAZIONE DI CORRETTO MONTAGGIO:**

la sottoscritta Ditta dichiara che il dispositivo di traino tipo..... è stato installato a regola d'arte, nel rispetto dei punti d'attacco e delle prescrizioni fornite dalla Casa costruttrice

sul veicolo.....

targato .....

.....li.....

timbro e firma

Si dichiara inoltre di aver informato l'utente del veicolo sull'USO e MANUTENZIONE del dispositivo stesso.

## Monteringsanvisning:

### Merk:

I området for anleggsflatene hvor tilhengerfestet er i berøring med bilen, må man fjerne understellsbeskyttelsen, hulromforseglingen (voks) eller isolasjonsmaterialet. Evtl. må borespon fjernes og blanke karosserideler (f.eks. borer) etterbehandles med anti-rustfarge.

- 1.) Fjern den bakre støtfangerbeskyttelsen fra bilen. I denne forbindelse må også baklysene løsnes. Demonter standardholderne og forsterkningsdrageren fra bilen. Disse delene behøves ikke lenger.  
**OBS! Standardskruene M10 må ikke under noen omstendighet brukes om igjen!!!**
- 2.) Skyv basisdelen 1 inn i bilens bjelker og fest den med skruene 4 + 5 i samsvar med monteringskissen, begynn ved hjulkassene.
- 3.) Rett opp basisdelen 1 i forhold til bilen og stram skruene 4 .  
**OBS!**  
**Dreievinkelstyrt tiltrekningsmoment (skruer M10x35 i kvalitetsklasse 10.9).**  
**Stram først alle skruene vekselvis (diagonalt) med 50 Nm ( $\pm 10\%$  toleranse).**  
**Ettetrekk deretter alle skruer vekselvis (diagonalt) med 90° (+30° toleranse).**
- 4.) Monter elektro-monteringssettet i henhold til separat veiledning.
- 5.) Skjær ut den eksisterende støtfangeren (spoiler) i midten fra undersiden, i det området som er merket fra innsiden.
- 6.) Før kulestangen 2 mellom de to forbindelsesplatene i basisdelen 1 og forbind dem med hverandre med sekskantskruene 3, skivene 6 og mutrene 7.  
(Tiltrekningsmoment kval. 10.9 = 95 Nm)
- 7.) Fest baklysene og støtfangerbeskyttelsen igjen med standardskruene.

+7 (495) 6-693-693

Endringer forbeholdes.

www.magfarkop.ru  
magfarkop@yandex.ru



## Montage-instructies:

### Aanwijzing:

In het gebied waar de aanhangerkoppeling vastzit aan het voertuig, moet de beschermende laag van het voertuig (wasafdichting in holte) of dempingsmateriaal worden verwijderd. Eventuele spanen verwijderen en open carrosserieplekken (bijv. boringen) met roestwerende verf stoppen.

- 1.) De afdekking van de achterbumper van het voertuig verwijderen. Hiervoor moeten ook de achterlichten worden gedemonteerd.  
De standaardhouder en de versterkingsdrager van het voertuig demonteren; deze onderdelen zijn niet meer nodig.  
**Attentie! De standaardschroeven M10 mogen in geen geval nog een keer worden gebruikt!!!**
- 2.) Basisframe 1 in de ligger van het voertuig schuiven en het volgens de montagetekening met de schroeven 4 + 5 vastzetten.
- 3.) Basisframe 1 op een lijn met het voertuig brengen en schroef 4 vastdraaien.  
**Attentie!**  
**Rotatiehoek-gestuurd aandraaimoment (schroef M10x35 van kwaliteitsklasse 10.9). Eerst de schroeven kruisgewijs met 50 Nm ( $\pm 10\%$  tolerantie) vastdraaien. Vervolgens de schroeven kruisgewijs 90° (+30° tolerantie) vastdraaien.**
- 4.) De elektro-montageset volgens de separate handleiding monteren.
- 5.) Snijd het gebied dat aan de binnenkant van de bumper (spoiler) is gemarkeerd uit, van onderenaf en in het midden.
- 6.) Breng de kogelstang 2 tussen de twee verbindingsplaten van het basisframe 1 aan en zet hem vast met de zeskantenschroeven 3, de ringen 6 en de moeren 7.  
(aandraaimoment kwal.klasse 10.9 = 95 Nm)
- 7.) Achterlichten en bumperafdekking weer bevestigen met de standaardschroeven.

Wijzigingen voorbehouden.

[www.magfarkop.ru](http://www.magfarkop.ru)  
[magfarkop@yandex.ru](mailto:magfarkop@yandex.ru)

## Instrukcja montażu:

### Wskazówka:

W obrębie powierzchni styku sprzęgu przyczepowego z pojazdem należy usunąć zabezpieczenie podwozia, wosk zabezpieczenia profili zamkniętych lub materiał tłumiący. Usunąć wióry z wiercenia i pokryć odsłonięte powierzchnie nadwozia (np. wywiercone otwory) farbą antykorozyjną.

- 1.) Zdjąć tylną pokrywę zderzaka z pojazdu. W tym celu należy również zdjąć tylne światła. Zdemontować z pojazdu seryjne uchwyty oraz nośnik wzmacniający - te części nie będą więcej potrzebne.  
**Uwaga! W żadnym wypadku nie wolno ponownie stosować zwykłych śrub M10!!!**
- 2.) Wsunąć korpus **1** do dźwigarów pojazdu i przymocować go za pomocą śrub **4 + 5** zgodnie z rysunkiem montażu.
- 3.) Ustawić korpus **1** względem pojazdu i dokręcić śruby **4**.  
**Uwaga!**  
**Moment dokręcania sterowany kątem skrętu (śruby M10x35 klasy jakości 10.9).**  
**Najpierw przemiennie (na krzyż) dokręcić wszystkie śruby momentem 50 Nm (tolerancja ±10%).**  
**Następnie przemiennie (na krzyż) dokręcić wszystkie śruby o 90° (tolerancja +30°).**
- 4.) Elektryczny zestaw montażowy zamontować według oddzielnej instrukcji.
- 5.) Od dołu wyciąć istniejący zderzak (spoiler) po środku, w obszarze zakreskowanym od wewnątrz.
- 6.) Wsunąć drążek kulkowy **2** między obie łączące blachy korpusu **1** i przykręcić go za pomocą śrub sześciokątnych **3**, podkładek **6** i nakrętek **7**.  
(Moment dokręcania dla jakości 10.9 = 95 Nm)
- 7.) Ponownie zamocować tylne światła i pokrywę zderzaka za pomocą zwykłych śrub.

Zastrzega się możliwość wprowadzania zmian.

[www.magfarkop.ru](http://www.magfarkop.ru)  
[magfarkop@yandex.ru](mailto:magfarkop@yandex.ru)

## Monteringsanvisningar:

### Hänvisning:

I området för släpvagnskopplingens och fordonets stödytor måste undergolvet skydd, hålrumsförsegling (vax) eller dämpningsmaterial avlägsnas. Eventuella borrarspån skall avlägsnas och blanka karosseriställen (t.ex. borrhål) skall efterbehandlas med rostskyddsfärg.

- 1.) Avlägsna det bakre stötfångarskyddet från fordonet. Därtill måste även baklyktorna lossas. Avmontera standardhållaren samt förstärkningsbalken från fordonet, eftersom dessa delar inte längre behövs.  
**Obs! Standardskruvarna M10 får under inga omständigheter återanvändas!!!**
- 2.) Skjut in grunddelen **1** i fordonets grundbalk och fäst med skruvarna **4 + 5** enligt monteringsritningen.
- 3.) Rikta in grunddelen **1** med fordonet och drag åt skruvarna **4**.  
**Obs!**  
**Vridvinkelstyrt åtdragningsmoment (M10x35 skruvar av kvalitetsklass 10.9).**  
**Drag först åt alla skruvarna korsvis med 50 Nm ( $\pm 10\%$  tolerans). Efterdrag sedan alla skruvarna korsvis med  $90^\circ$  ( $+30^\circ$  tolerans).**
- 4.) Montera elmonteringssatsen enligt separat anvisning.
- 5.) Skär ut den tillgängliga stötfångaren (spoilern) underifrån i mitten, i området som markerats inifrån.
- 6.) Montera dragkulan **2** mellan grunddelens båda fästplåtar **1** och fastgör med sexkantskruvarna **3**, brickorna **6** och muttrarna **7**.  
(åtdragningsmoment kval. 10.9 = 95 Nm)
- 7.) Sätt åter fast baklyktorna och stötfångarskyddet med hjälp av standardskruvarna.

Med förbehåll för ändringar.

+7 (495) 6-693-693

www.magfarkop.ru  
magfarkop@yandex.ru

- D** Der Freiraum nach Anhang VII, Abbildung 30 der Richtlinie 94/20/EG ist zu gewährleisten.
- CZ** Volný prostor ve smyslu Přílohy VII, obr. 30 Směrnice č. 94/20/EG musí být zaručen.
- DK** Frirummet skal overholdes iht. bilag VII, fig. 30 i direktiv 94/20/EF.
- E** Debe garantizarse el espacio libre, conforme al anexo VII, imagen 30 de la directiva comunitaria 94/20/CE.
- F** L'espace libre doit être garanti conformément à l'annexe VII, illustration 30 de la directive 94/20/CE.
- FIN** Liitteen VII, direktiivin 94/20/EY kuvan 30 mukainen vapaatila on taattava.
- GB** The clearance specified in appendix VII, diagram 30 of guideline 94/20/EC must be guaranteed.
- GR** Πρέπει να εξασφαλίζεται ο ελεύθερος χώρος σύμφωνα με το Παράρτημα VII, εικόνα 30 της Οδηγίας 94/20/EK.
- I** Deve essere garantito lo spazio libero secondo l'allegato VII, figura 30 della direttiva 94/20/CE.
- N** Frirommet etter tillegg VII, figur 30 i direktiv 94/20/EØF skal overholdes.
- NL** De tussenruimte volgens aanhangsel VII, afbeelding 30 van de richtlijn 94/20/EG moet in acht worden genomen.
- PL** Zagwarantować swobodną przestrzeń zgodnie z załącznikiem VII, rysunek 30 dyrektywy 94/20/CE.
- S** Glappet enligt bilaga VII, bild 30 i direktiv 94/20/EG ska garanteras.

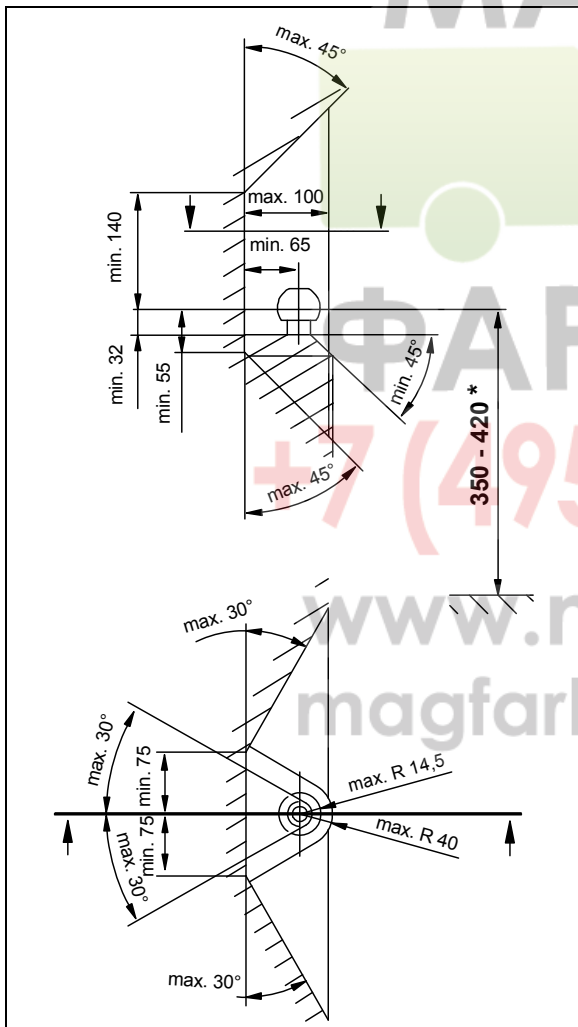

- D** \* bei zulässigem Gesamtgewicht des Fahrzeuges
- CZ** \* při celkové přípustné hmotnosti vozidla
- DK** \* ved tilladt totalvægt for køretøjet
- E** \* con peso total autorizado del vehículo
- F** \* pour poids total en charge autorisé du véhicule
- FIN** \* Ajoneuvon suurimmalla sallitulla kokonaispainolla
- GB** \* at gross vehicle weight rating
- GR** \* για το επιτρεπτό μικτό βάρος του οχήματος
- I** \* per il peso complessivo ammesso del veicolo
- N** \* ved kjøretøyets tillatte totalvekt
- NL** \* bij toegestaan totaal gewicht van het voertuig
- PL** \* przy dopuszczalnym ciężarze całkowitym pojazdu
- S** \* vid fordonets tillåtna totalvikt