

Fitting instructions

Make: Volkswagen

Transporter(T5); 2003->

Multivan; 2003->

Type: 4684

МАГАЗИН



ФАРКОПОВ

+7 (495) 6-693-693

www.magfarkop.ru

magfarkop@yandex.ru

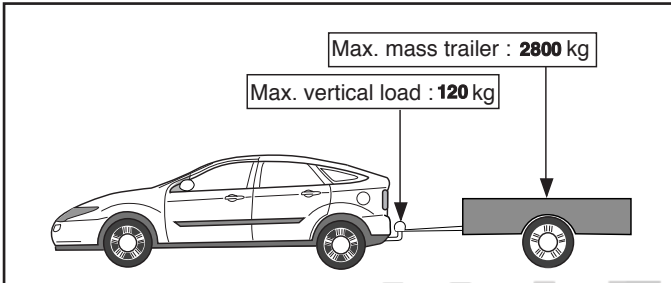
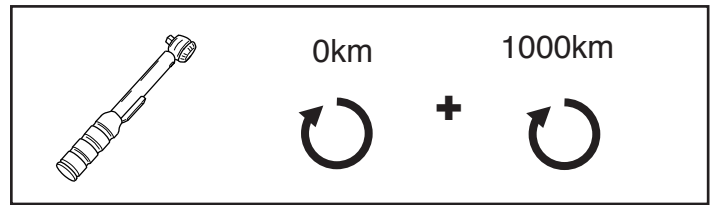
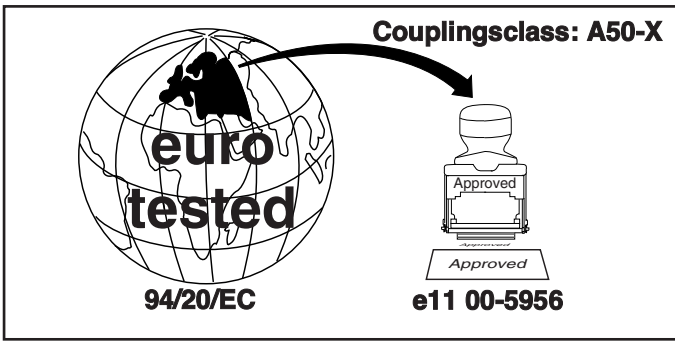

© 468470/31-03-2011/1

МАГАЗИН
ФАРКОПОВ

+7 (495) 6-693-693

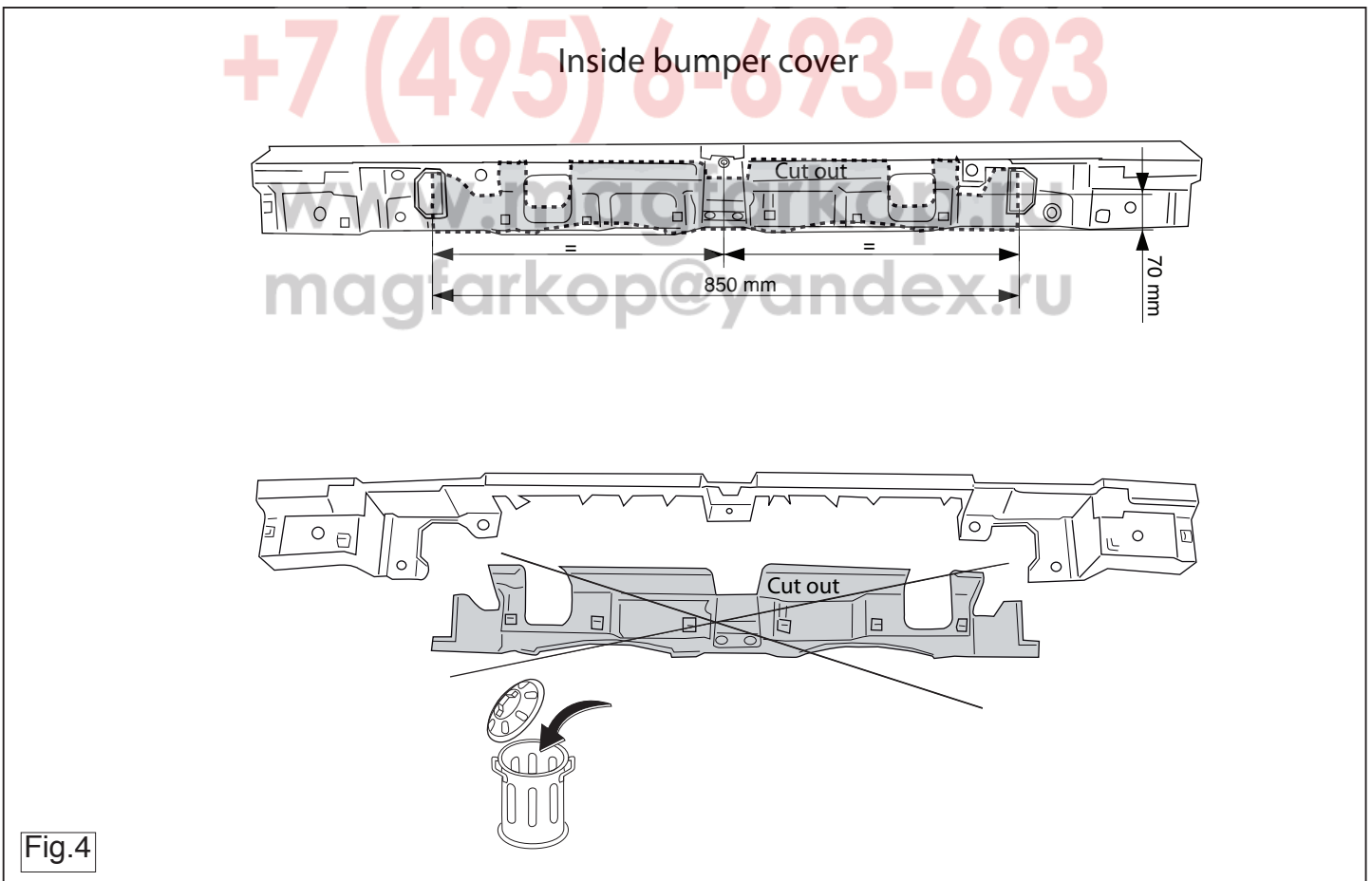
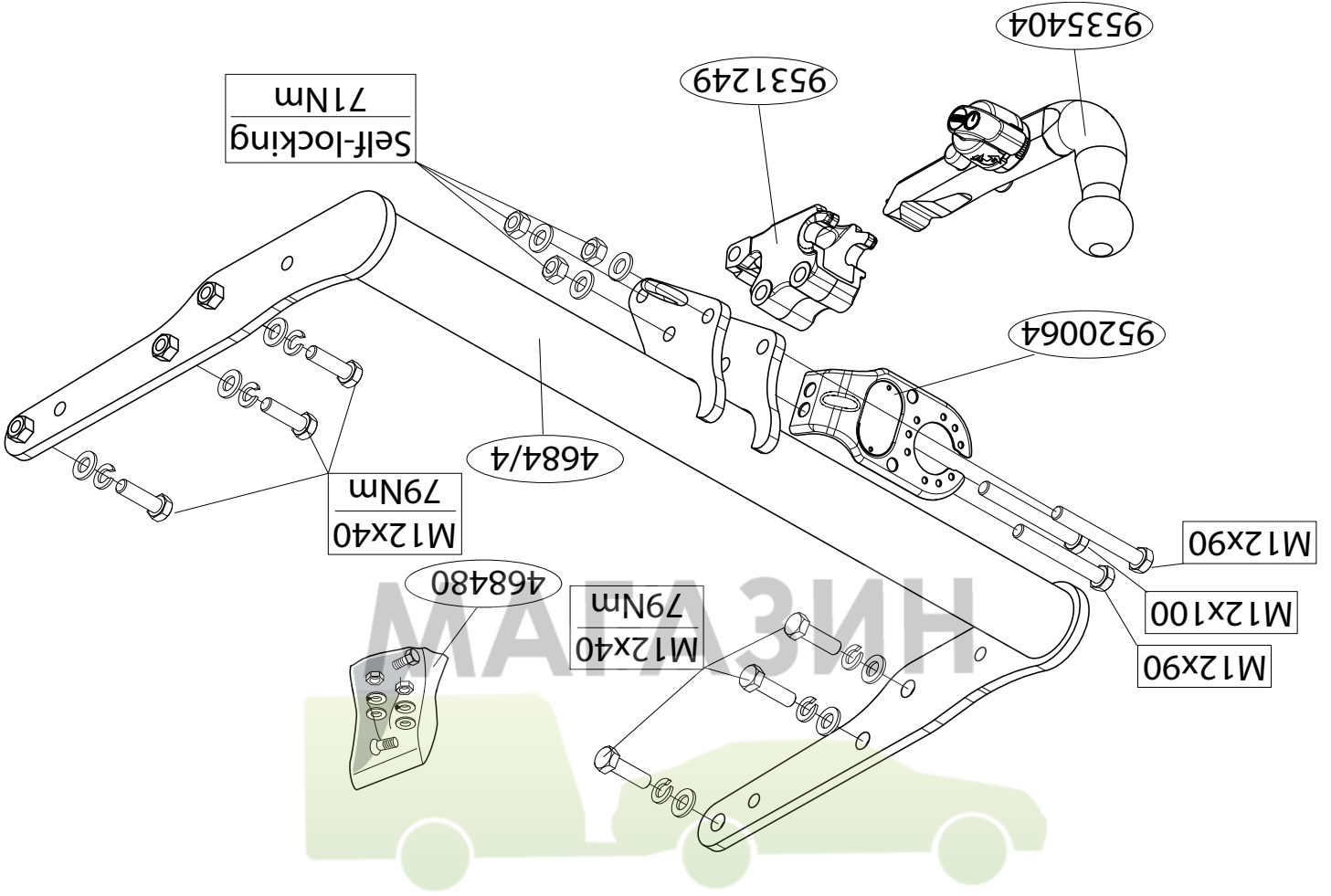
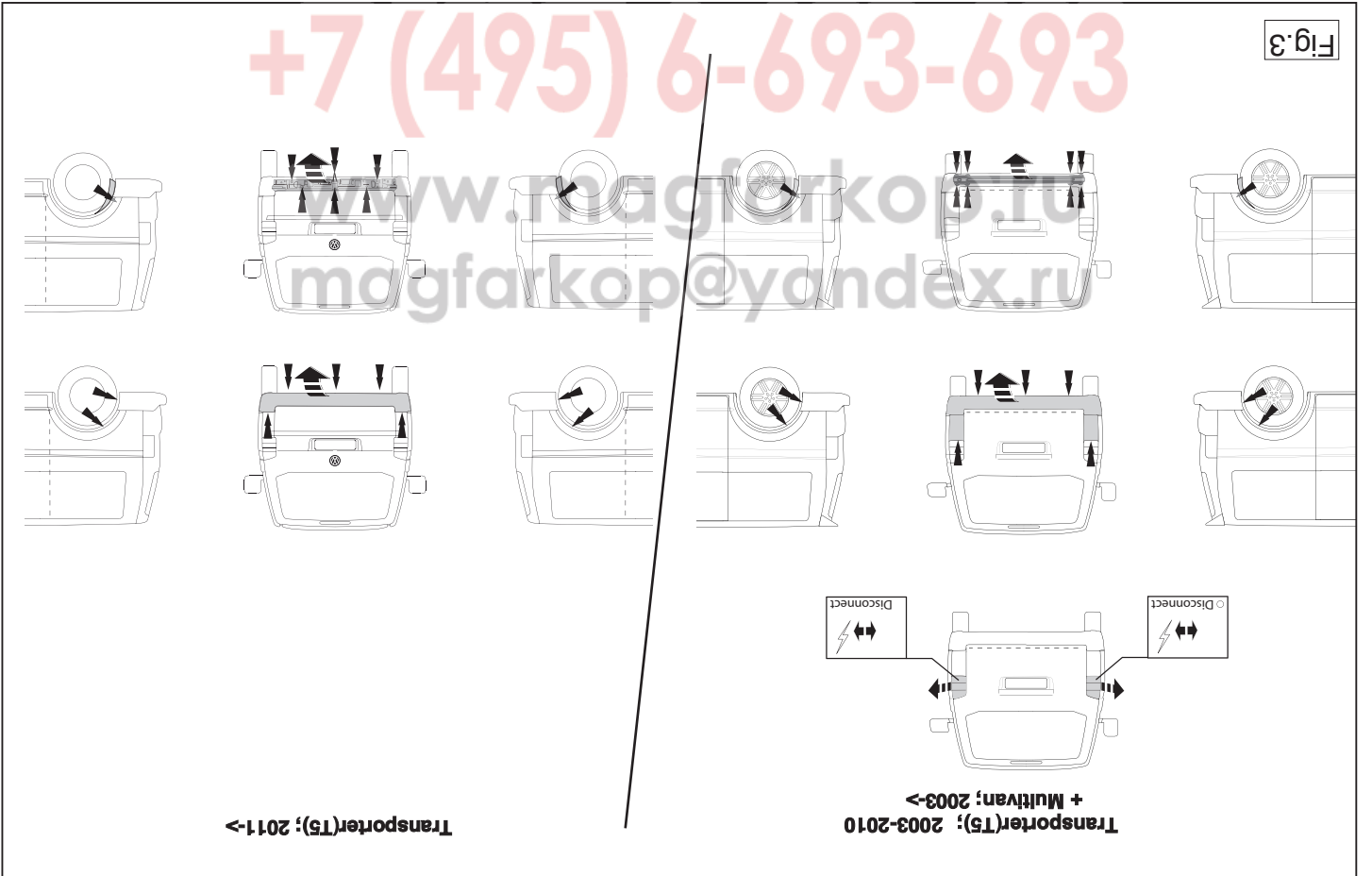

Fig.4

© 468470/31-03-2011/18



ФАРКОПОВ



Transporter(T5); 2003-2010 + Multivan; 2003->

1. Demonteer de achterlicht units. (figuur 3)
2. Demonteer de bumper inclusief de stalen stootbalk van het voertuig, de stootbalk wordt niet meer gebruikt. Herplaats de bouten. (figuur 3)
3. Demonteer het reservewiel.
4. Demonteer de achterste bodembeschermkap.
5. Demonteer het sleepoog.
6. Demonteer de verstevigingsbuis uit de chassisbalken. (figuur 1)
7. Zaag een deel overeenkomstig figuur 2 in het midden aan de onderzijde uit de kunststofbeschermkap.
8. Plaats de trekhaak in het chassis.
9. Monteer het kogelhuis inclusief stekkerplaat, sluitringen en zelfborgende moeren.
10. Draai alle bouten en moeren overeenkomstig schets vast.
11. Monteer de achterste bodembeschermkap, de achterlichten en bumper.
12. Herplaats het reservewiel.
13. **BIJ AUTO'S MET PDC:** de kabels vastbinden met tie-wraps.

Transporter(T5); 2011->

1. Demonteer de bumper. (figuur 3)
2. Demonteer het bumperbinnenwerk. (figuur 3)
3. Zaag overeenkomstig figuur 4 het aangegeven deel uit.
4. Demonteer het reservewiel.
5. Demonteer de achterste bodembeschermkap.
6. Zaag een deel overeenkomstig figuur 2 in het midden aan de onderzijde uit de kunststofbeschermkap.
7. Plaats de trekhaak in het chassis.
8. Monteer het kogelhuis inclusief stekkerplaat, sluitringen en zelfborgende moeren.
9. Draai alle bouten en moeren overeenkomstig schets vast.
10. Monteer de achterste bodembeschermkap.
11. Herplaats het onder punt 1,2 en 4 verwijderde.

12. **BIJ AUTO'S MET PDC:** de kabels vastbinden met tie-wraps.

Raadpleeg voor demontage en montage van voertuig onderdelen het werkplaats handboek.

Raadpleeg voor montage en bevestigingsmiddelen de schets.

Raadpleeg voor montage en demontage van het afneembare kogel-systeem de bijgevoegde montagehandleiding.

BELANGRIJK:

- * Voor eventueel noodzakelijke aanpassing(en) "van het voertuig" dient men de dealer te raadplegen.
- * Indien op de bevestigingspunten een bitumen of anti-dreunlaag aanwezig is, dient deze verwijderd te worden.
- * Voor de max. toegestane massa, welke uw auto mag trekken, dient u uw dealer te raadplegen.
- * **Bij het boren dient men er zorg voor te dragen, dat electriciteits-, rem- en brandstofleidingen niet worden geraakt.**
- * Verwijder "indien aanwezig" de plastic dopjes uit de puntlasmoeren.
- * Deze handleiding dient na montage bij de voertuigpapieren gevoegd te worden.
- * Thule is niet aansprakelijk voor de schade die het direct of indirect gevolg is van onjuiste montage, daaronder begrepen gebruik van niet-geschikte gereedschappen en het gebruik van andere dan de voorgescreven montagewijze en middelen, dan wel onjuiste interpretatie van dit onderhavig montagevoorschrift.

GB

FITTING INSTRUCTIONS:**Transporter(T5); 2003-2010 + Multivan; 2003->**

1. Remove the rear-light units. (fig 3)
2. Remove the bumper and the steel buffer beam from the vehicle. The buffer beam will no longer be needed. Replace the bolts. (fig 3)
3. Remove the spare wheel.
4. Remove the rearmost protection cap.
5. Remove the towing eye.
6. Remove the reinforcement tube from the chassis members. (fig 1)

© 468470/31-03-2011/3

Spare wheel protection

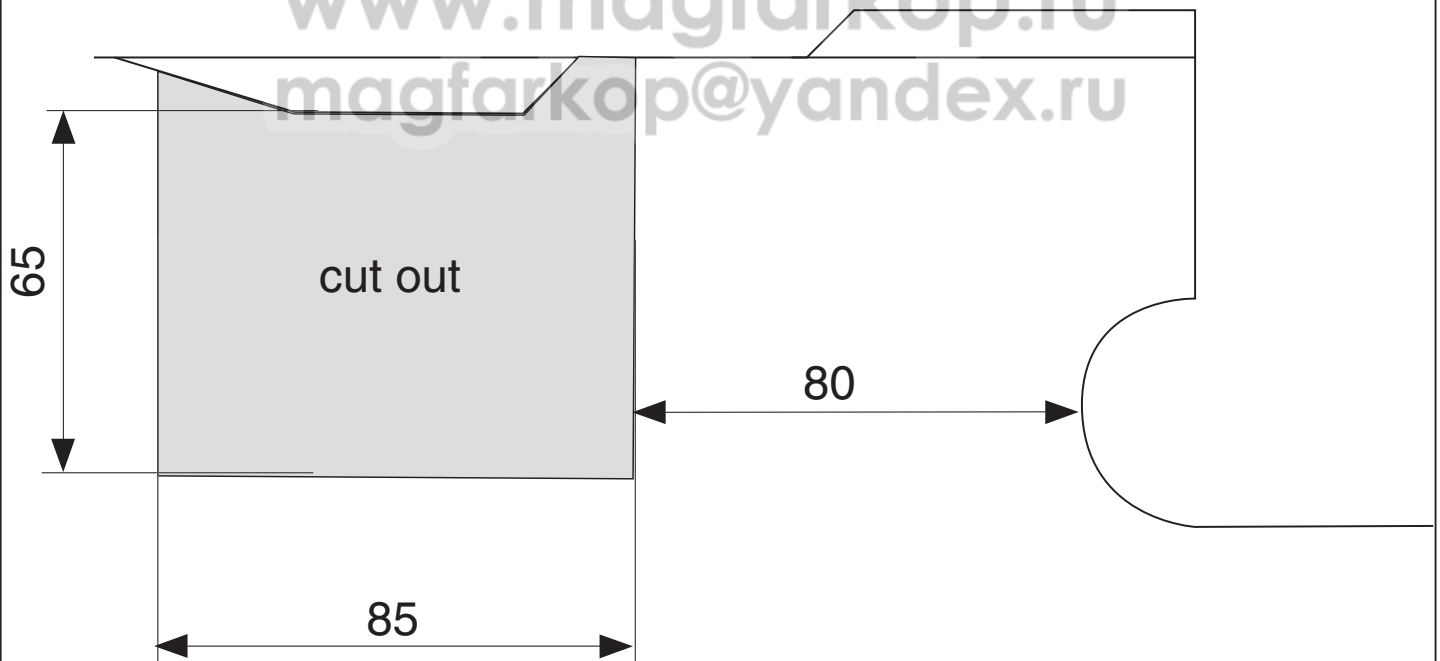
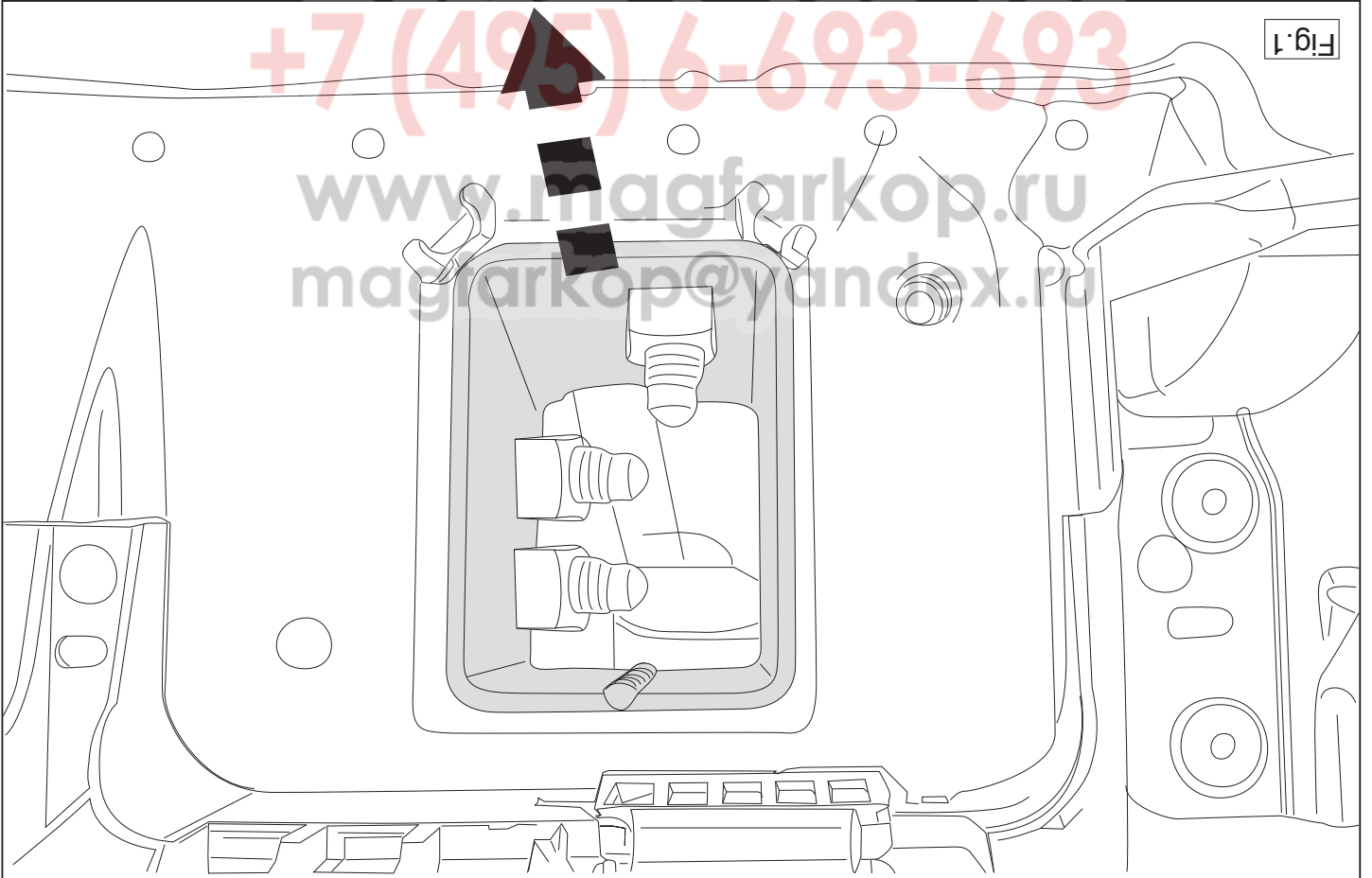

Fig.2



www.magfarkop.ru
magfarkop@yandex.ru
+7 (495) 6-693-693

ФАРКОПОВ

АЗИИ

7. Saw a section out of the middle of the underside of the plastic protec-

8. Position the tow bar in the chassis.

9. Fit the ball housing, including socket plate, flat washers and self-loc-

king nuts.

10. Tighten all nuts and bolts to the torque indicated in the drawing.

11. Fit the rearmost protection cap, the rear-lights and the bumper.

12. Return the spare wheel to its original position.

13. FOR VEHICLES WITH PDC: attach the cables with tie-wraps.

Transporter(T5); 2011->

1. Remove the bumper. (fig 3)

2. Remove the bumper inner fittings. (fig 3)

3. Saw out the indicated section in accordance with figure 4.

4. Remove the spare wheel.

5. Remove the rearmost protection cap.

6. Saw a section out of the middle of the underside of the plastic protec-

tive container as shown in fig 2.

7. Position the tow bar in the chassis.

8. Fit the ball housing, including socket plate, flat washers and self-loc-

king nuts.

9. Tighten all nuts and bolts to the torque indicated in the drawing.

10. Fit the rearmost protection cap.

11. Replace the items removed in step 1, 2 and 4.

12. FOR VEHICLES WITH PDC: attach the cables with tie-wraps.

For dismantling and fitting the vehicle parts, see the site handbook.

For fitting instructions and attachment method, see drawing.

See the assembly manual supplied for instructions on fitting the

removable ball system.

NOTE:

* Should this installation process entail the cutting of the bumper – con-
formation MUST be obtained by the installation engineer of the custo-
mer's acceptance prior to completion. Thule Towing Systems do not
accept responsibility for any matters arising as a result of this miscon-

D MONTAGEANLEITUNG:

Transporter(T5); 2003-2010 + Multivan; 2003->

1. Die Rücklichter abmontieren. (Abbildung 3)

2. Die Stoßstange einschließlich des stähleren Stoßbalkens vom Fahrzeug abmontieren. Der Stoßbalken wird nicht mehr benötigt. Die

Schrauben wieder anbringen. (Abbildung 3)

3. Das Ersatzrad abmontieren.

4. Die hinterste Bodenschutzkappe abmontieren.

5. Die Abschleppöse abmontieren.

6. Das Verstärkungsrohr aus dem Fahrgestellträger abmontieren. (Abbildung 1)

7. Auf der Unterseite der Kunststoff-Schutzablage einen Teil aus der

Mitte gemäß Abbildung 2 heraus schneiden.

8. Die Anhängervorrichtung in das Langsträger einsetzen.

9. Das Kugelgehäuse einschließlich Steckdoseplatte, Unterlegscheiben

und selbstsichernder Muttern montieren.

10. Alle Schrauben und Muttern gemäß den Angaben in der Abbildung

festdrehen.

rect interpretation of these assembly instructions.

assembly methods and means than the ones outlined, and the incor-

* Thule is not liable for damage caused directly or indirectly by incorrect

fitting the towbar.

* This fitting instruction has to be enclosed in the vehicle documents after

* Remove (if present) the plastic caps from the spot welding nuts.

* Do not drill through electrical, brake- or fuel lines.

* Consult your dealer for the maximum tolerated pull weight and ball

points.

* Remove the insulating material from the contact area of the fitting

"of the vehicle".

* The dealer should be consulted for possible necessary adjustment(s)

* All measurements are in mm!

munition.

11. Die hinterste Bodenschutzkappe, die Rücklichter und Stoßstange montieren.
12. Das Ersatzrad wieder anbringen.
13. **BEI AUTOS MIT PDC:** Die Kabel mit Kunststoffklemmband festbinden.

Transporter(T5); 2011->

1. Die Stoßstange abmontieren. (Abbildung 3)
2. Die Stoßstangeninnenverkleidung abmontieren. (Abbildung 3)
3. Gemäß Abb. 4 das angegebene Teil herausschneiden.
4. Das Ersatzrad abmontieren.
5. Die hinterste Bodenschutzkappe abmontieren.
6. Auf der Unterseite der Kunststoff-Schutzablage einen Teil aus der Mitte gemäß Abbildung 2 herausschneiden.
7. Die Anhängervorrichtung in das Langsträger einsetzen.
8. Das Kugelgehäuse einschließlich Steckdosenplatte, Unterlegscheiben und selbstsichernder Muttern montieren.
9. Alle Schrauben und Muttern gemäß den Angaben in der Abbildung festdrehen.
10. Die hinterste Bodenschutzkappe montieren.
11. Das unter Abschnitt 1, 2 und 4 Entfernte wieder anbringen.
12. **BEI AUTOS MIT PDC:** Die Kabel mit Kunststoffklemmband festbinden.

Für die Demontage und Montage von Fahrzeugteilen das Werkstatt-Handbuch zu Rate ziehen.

Für die Montage und die Befestigungsmittel die Skizze zu Rate ziehen.

Für die Montage und Demontage des abnehmbaren Kugel systems die beiliegende Montageanleitung zu Rate ziehen.

HINWEISE:

- * Für (eine) eventuell erforderliche Anpassung(en) "des Fahrzeugs" ist der Händler zu Rate zu ziehen.
- * Im Bereich der Anlageflächen muß Unterbodenschutz, Hohlraumkonserverierung (Wachs) und Antidröhnmaterial entfernt werden.

* **Vor dem Bohren prüfen, daß keine, dort eventuell vorhandene Leitungen beschädigt werden können.**

* Alle Bohrspäne entfernen und gebohrte Löcher gegen Korrosion schützen.

* Entfernen Sie "falls vorhanden", die Plastikkappen von den Punktschweißmuttern.

* Für das höchstzulässige Zuggewicht und der erlaubte Kugeldruck Ihres Fahrzeugs ist IhrHändler zu befragen.

* Die Quetschmuttern müssen nach einem späteren lösen der Muttern gegen neue ausgetauscht werden, da ansonsten die Sicherungswirkung nicht mehr garantiert ist!

* Thule haftet nicht für Schäden, die als direkte oder indirekte Folge einer nicht ordnungsgemäßen Montage auftreten, darunter fallen auch die Benutzung von ungeeigneten Werkzeugen, andere als die vorgeschriebenen Montageverfahren und Montagemittel sowie eine fehlerhafte Interpretation der betreffenden Montageanweisung.



INSTRUCTIONS DE MONTAGE:

Transporter(T5); 2003-2010 + Multivan; 2003->

1. Démonter les feux arrière. (figure 3)
2. Déposer le pare-chocs du véhicule y compris la traverse en acier ; la traverse ne sera plus utilisée. Remettre les boulons de fixations en place. (figure 3)
3. Déposer la roue de secours.
4. Démonter le capot de protection arrière du fond.
5. Démonter l'anneau de remorquage.
6. Démonter le tube de renfort des poutres du châssis. (figure 1)
7. Scier au centre de la baquet de protection en plastique une partie correspondant à la figure 2.
8. Positionner l'attache-remorque dans le châssis.
9. Monter le logement de la rotule y compris la prise électrique, les rondelles de blocage et les écrous autofreinés.
10. Serrer tous les boulons et écrous conformément au schéma.
11. Mettre en place le capot de protection arrière du fond, les feux arrière et le pare-chocs.

© 468470/31-03-2011/5

Transporter(T5); 2011->

1. Снять бампер. (на рис. 3)
2. Снять арматуру бампера. (на рис. 3)
3. Выпилить обозначенную часть, как указано на рис. 4.
4. Снять запасное колесо.
5. Снять самый крайний защитный колпак.
6. Выпилить часть из пластмассового защитного колпака в середине снизу, как указано на рис. 2.
7. Вставить буксирный крюк в полость шасси.
8. Установить корпус с шаром, вместе со штепсельной платой, шайбами и самоконтрящимися гайками.
9. Затянуть все болты и гайки в соответствии со значениями, указанными на рисунке.
10. Поставить на место крайний защитный колпак.
11. Поставить на место детали, снятые во время шага 1, 2 и 4.
12. **ДЛЯ МАШИН С PDC (системой помощи при парковке):** привязать провода пластмассовой проволокой.

* Фирма Thule не отвечает за ущерб, являющийся прямым или косвенным следствием неправильного монтажа, в том числе использования неподходящих инструментов и применения иного способа монтажа или других средств, чем предписано в инструкции, либо неправильного столкновения настоящей инструкции по монтажу.

Для инструкций по снятию и установке деталей автомобиля, обращайтесь к руководству для работников гаражей.

Информацию о монтаже и средствах крепления вы найдете в схеме.

Для инструкций по установке и снятию съемного крюка с шаром, обращайтесь к прилагаемому руководству по монтажу.

ВНИМАНИЕ:

- * Если потребуются изменения конструкции транспортного средства, следует посоветоваться с дилером автомобиля.
- * Если в точках прикрепления имеется слой битума или противозащумовой материал, его следует удалить.
- * Сведения о максимально допустимой массе буксируемого прицепа Вы можете получить у дилера автомобиля.
- * При сверлении следите за тем, чтобы не задеть электропроводку и линии тормозной цепи и подачи горючего.
- * Удалите (если они имеются) пластмассовые затычки из приваренных гаек.
- * После монтажа крюка следует хранить настоящее руководство в комплекте с технической документацией автомобиля.

© 468470/31-03-2011/14

- 3. Săga ut de angivna delarna enligt figur 4.
- 2. Demontera stötfångarens inmatade. (figur 3)
- 1. Demontera stötfångaren. (figur 3)

Transporter(T5); 2011->

- 13. **FÖR FORDON MED PDC:** Fäst kablarna med buntband positionen.
- 12. För tvåhjulsdrivna "doublecab"-fordon och fyrehjulsdrivna "doublecab"-fordon gäller följande: Sätt tillbaka reservdäcket på den ursprungliga positionen.
- 11. Montera den bakerta skyddsskåpan, bakljusen och stötfångaren.
- 10. Momentdrag alla skruvar och muttrar enligt figuren.
- 9. Montera kulisset inklusive kontaktpattan, planbricksor och självläsande muttrar.
- 8. Placera dragkroken i chassit. (figur 2)
- 7. Săga ut en del ur mitten av skyddsbehållare av plast undersida enligt figur 1
- 6. Avlägsna förstärkningsröret från chassisele. (figur 1)
- 5. Ta bort dragögan.
- 4. Avlägsna den bakerta skyddsskåpan.
- 3. Demontera reservhjulet.
- 2. Demontera bakljusmodulerna. (figur 3)
- 1. Demontera stötfångaren inklusive stötranden av stål från fordonet, stötranden förtaller. Sätt tillbaka skruvar. (figur 3)

Transporter(T5); 2003-2010 + Multivan; 2003->

S MONTERINGSANVISNINGAR:

- * Retirer "si prezents" les embouts en plastique des écrous de soudure par point.
- * Cette notice de montage doit être conservée à bord du véhicule après montage de l'attelage.
- * Thule décline toute responsabilité pour les dommages qui pourraient être causés par l'utilisation d'un mode d'emploi et de moyens autres que ceux prescrits, ou bien résulter d'une interprétation inexacte des présentes instructions de montage.

- 13. **ДЛЯ МАШИН С PDC (системой помощи при парковке):** привязать провода место.
- 12. Для моделей 2WD Double cab и 4WD Double cab: поставить запасное колесо на место.
- 11. Поставить на место крайний защитный контакт, задние фары и бампер.
- 10. Затянуть все болты и гайки в соответствии со значеннями, указанными на контрпластинке гайками.
- 9. Установить корпус с шаром, вместе со штенсельной платой, шайбами и самонамоткой.
- 8. Вставить буксирный крюк в полость шасси.
- 7. Выпилить часть из пластмассового защитного контакта в середине снизу, как указано на рис. 2.
- 6. Удалить аматюрную трубу из балок шасси. (на рис. 1)
- 5. Снять буксировочное ухо.
- 4. Снять самый крайний защитный контакт.
- 3. Снять запасное колесо.
- 2. Снять бампер вместе со стальными буксирными брусом автотомобилар; буксирный брус больше не понадобится. Поставить болты на место. (на рис. 3)
- 1. Снять оба блока задних фар. (на рис. 3)

Transporter(T5); 2003-2010 + Multivan; 2003->

RUS ПУКОВОДСТВО ДЛЯ МОНТАЖА:

- * A jármű által maximálisan vontatható megengetett teher mértékéről tájékozódjunk kereskedőnkkel.
- * Fűrés során ügyeljünk arra, hogy elkerüljük az elektromos, a fék- és az üzemanyag-vezetékeket.
- * Amennyiben pontthegesztéssel rögzített anyákkal találkozunk, vegyük le őket a mianyag sapkát.
- * A felszerelés után az útmutatót Crtizzuk a gépjármű papírjával együtt.
- * A Thule nem vállal felelősséget a nem megfelelő szerelésből következően keletkező károkkért. Ez vonatkozik a nem megfelelő szerelésű használatára, a leirtaktól eltérő módszerek és eszközök alkalmazására, valamint a szerelési útmutató téves értelmezésére.

- * Veiller en perçant à ne pas endommager les conduites de électrique, de frein et de carburant.
- * Pour connaître le poids de traction maximum et le poids en flèche sur la route autorisée du véhicule, veuillez consulter votre concessionnaire.
- * Pour une/des adaptations indispensables sur le véhicule, veuillez consulter le concessionnaire.
- * Enlever la couche de bitume ou d'anti-tremblement qui recouvre éventuellement les points de fixation.

REMARQUE:

notice de montage jointe.
 Consulter le croquis pour voir le montage et les moyens de fixation.
 Pour le montage et le démontage de la roue amovible, consulter la notice du fabricant.

- 12. **SUR LES VEHICULES EQUIPES DE PDC :** lier les câbles ensemble
- 11. Remettre en place les éléments déposés au point 1, 2 et 4.
- 10. Mettre en place le capot de protection arrière du fond.
- 9. Serrer tous les boulons et écrous conformément au schéma.
- 8. Monter le logement de la roue y compris la prise électrique, les rondelles de blocage et les écrous autorotatifs.
- 7. Positionner l'attache-remorque dans le châssis.
- 6. Scier au centre de la baquet de protection en plastique une partie correspondant à la figure 2.
- 5. Déposer la roue de secours.
- 4. Déposer la roue de secours.
- 3. Scier la partie indiquée conformément à la figure 4.
- 2. Déposer la garniture du pare-chocs. (figure 3)
- 1. Déposer le pare-chocs. (figure 3)

Transporter(T5); 2011->

- 12. Remettre en place la roue de secours.
- 13. **SUR LES VEHICULES EQUIPES DE PDC :** lier les câbles ensemble

- * Amennyiben a csatlakozási pontok bitumenel, vagy zajsökkenetCE anyosítást kereskedőnkkel.
- * Amennyiben a gépkocsin módosításra van szükség, kérjük felváltó elággal van bevonva, ezeket távolítsuk el.

FONTS

- 12. **PDC-vel ellátott járművek esetében:** fűzze össze a kábeleket a műanyag kábelösszetfogó segítségével
- 11. Szerelje vissza az 1, 2 és 4 lépésben eltávolított darabokat.
- 10. Szerelje vissza a hátsó védősapkát.
- 9. Szorítsa be az összes anyát és csavart a rajzon feltüntetett csavarónyomatékig.
- 8. Illesse fel a gömbházat, az illesztőlemezzel, a lapos alátétlel, és az önmagától záródó anyacsavarokkal együtt.
- 7. Hejlyezze a vontatórudat az alvázhoz.
- 6. A műanyag védősapka álljának középső részéről vágjon le egy darabot a 2. ábrának megfelelően.
- 5. Szerelje le a hátsó védősapkát.
- 4. Távolítsa el a pótkereket.
- 3. Fűrészel vágja ki a jelzett részt a 4 ábrának megfelelően.
- 2. Távolítsa el az útközdő belső csődomat. (3 ábrának)
- 1. Távolítsa el az útközdő. (3 ábrának)

Transporter(T5); 2011->

- 13. **PDC-vel ellátott járművek esetében:** fűzze össze a kábeleket a műanyag kábelösszetfogó segítségével
- 12. Kétkerek-meghajtású Double cab és négykerek-meghajtású Double cab járművek esetén tegye a következőt: helyezze vissza a pótkereket eredeti helyére.
- 11. Szerelje vissza a hátsó védősapkát, a hátsó lámpát és a lökhárítót.

4. Demontera reservhjulet.
5. Avlägsna den bakersta skyddskåpan.
6. Såga ut en del ur mitten av skyddsbehållare av plast undersida enligt figur 2.
7. Placera dragkroken i chassit.
8. Montera kulhuset inklusive kontaktplattan, planbrickor och självlåsande muttrar.
9. Momentdrag alla skruvar och muttrar enligt figuren.
10. Montera den bakersta skyddskåpan.
11. Montera de delar som demonterades under punkt 1, 2 och 4.
12. **FÖR FORDON MED PDC:** fäst kablarna med buntband.

Se verkstadshandboken för demontering och montering av fordonets delar.

Se skissen för montering och monteringsmaterial.

Se de bifogade monteringsanvisningarna för montering och demontering av det löstagbara kulsystemet.

OBS:

- * Kontakta återförsäljaren om fordonet eventuellt bör modifieras.
- * Om det finns ett bitumen- eller stötdämpande lager vid kontaktytor skall detta avlägsnas.
- * Kontakta din återförsäljare för ditt fordonets max. dragvikt och tillåtna kulttryck.
- * **Vid borming skall man se till att elektrisk-, broms- och bränsleledningarna inte skadas.**
- * Avlägsna de små plastlocken - om dessa finns - från punktsvetsmuttrarna.
- * Efter att draget är monterat, placera monteringsanvisningen tillsammans med bilens övriga dokument.
- * Thule är inte ansvariga för skada som orsakats direkt eller indirekt av felaktig montering, inklusive användning av olämpliga verktyg, andra monteringsmetoder och processer än de som beskrivs, samt felaktig tolkning av dessa monteringsinstruktioner.

5. Odsträna tažnou tyč.
6. Sejmně zpevnřující trubku z prvkř podvozku. (obrazku 1)
7. Odřizněte kousek z prostřednř části spodnř strany plastově ochranně nádoby, jak je to zobrazeno na obr. 2.
8. Umřstěte tažnou tyč na podvozek.
9. Připevněte kryt tažné koule včetně zásuvkové destičky se zásuvkou, plochých podložek a pojistných matic.
10. Utáhněte všechny matice a šrouby kroutivou silou uvedenou ve výkrese.
11. Vraťte na místo zadnř ochranně víčko, zadnř světla a nárazník.
12. Vložte rezervu na původnř místo.
13. **PRO VOZIDLA S PDC:** připevněte kabely vázacř páskou.

Transporter(T5); 2011->

1. Odstráňte nárazník. (obrazku 3)
2. Odstráňte vnitřnř úchyty nárazníku. (obrazku 3)
3. Vyřizněte označenou část podle obrazku 3.
4. Odstráňte rezervu.
5. Sejmně zadnř ochranně víčko.
6. Odřizněte kousek z prostřednř části spodnř strany plastově ochranně nádoby, jak je to zobrazeno na obr. 2.
7. Umřstěte tažnou tyč na podvozek.
8. Připevněte kryt tažné koule včetně zásuvkové destičky se zásuvkou, plochých podložek a pojistných matic.
9. Utáhněte všechny matice a šrouby kroutivou silou uvedenou ve výkrese.
10. Vraťte na místo zadnř ochranně víčko.
11. Vyměňte díly odstraněné v kroku 1, 2 a 4.
12. **PRO VOZIDLA S PDC:** připevněte kabely vázacř páskou.

Před demontáží a montáží částř vozidla konzultujte montážnř příručku.

Montážnř pokyny a metoda připevněnř dle náčrtu.

Před montáží vyměnitelněho systému tažné koule konzultujte montážnř manuál.

DK

MONTAGEVEJLEDNING:

Transporter(T5); 2003-2010 + Multivan; 2003->

1. Demonter baglysenhederne. (fig. 3)
2. Demonter kofangeren, inklusive køretøjets stålstødbjælke. Denne bliver overflødig. Sæt bolte på plads igen. (fig. 3)
3. Demonter reservhjulet.
4. Demonter det bageste bundbeskyttelsesdæksel.
5. Demonter slæbebøjet.
6. Demonter forstærkningsrøret fra chassisvangerne. (fig. 1)
7. Sav en del ud af beskyttelsesdel af kunststof midt på undersiden jf. fig. 2.
8. Anbring anhængertrækket i chassiset.
9. Monter kuglehuset, inklusive kontaktplade, planskiver og selvlåsende møtrikker.
10. Spænd alle bolte og møtrikker ifølge tegning.
11. Monter det bageste bundbeskyttelsesdæksel, baglysene og kofangeren.
12. Monter reservhjulet
13. **GÆLDER FOR BILER MED PDC:** bind ledningerne fast med tie-wraps (klembånd af plast).

Transporter(T5); 2011->

1. Demonter kofangeren. (fig. 3)
2. Demonter kofangerinderstykket. (fig. 3)
3. Sav den markerede del ud ifølge figur 4.
4. Demonter reservhjulet.
5. Demonter det bageste bundbeskyttelsesdæksel.
6. Sav en del ud af beskyttelsesdel af kunststof midt på undersiden jf. fig. 2.
7. Anbring anhængertrækket i chassiset.
8. Monter kuglehuset, inklusive kontaktplade, planskiver og selvlåsende møtrikker.
9. Spænd alle bolte og møtrikker ifølge tegning.
10. Monter det bageste bundbeskyttelsesdæksel.

© 468470/31-03-2011/7

DŮLEŽITÉ

- * Pokud je potřeba provést na voze úpravy, obraťte se na svého prodejce.
- * Pokud je místo montáže opatřeno asfaltovým nátěrem nebo vrstvou nátěru snižující hluk, odstráňte je.
- * Pro informaci o maximálním nákladu povoleném k tažení se obraťte na svého prodejce.
- * **Při vrtání dbejte zvýšeně pozornosti, zejména co se týče elektrických, brzdových a palivových kontaktů.**
- * Pokud jsou na maticích bodového svařování plastová víčka, odstráňte je.
- * Po montáži uschovejte tento manuál k ostatním dokladům vozidla.
- * Společnost Thule neodpovídá za přímé ani nepřímé škody způsobené nesprávnou montáží, včetně použití nevhodných nástrojů, použití jiných metod montáže a prostředků než uvedených a nesprávným pochopením těchto pokynů k montáži.

H

SZERELÉSI ÚTMUTATÓ:

Transporter(T5); 2003-2010 + Multivan; 2003->

1. Távolítsa el a hátsó világítóttesteket. (3 ábrának)
2. Távolítsa el a járműről az ütközőt és az acél ütközőrudat. Az ütközőrúdra már nem lesz szükség. Cserélje ki a csavarokat. (3 ábrának)
3. Távolítsa el a pótkeréket.
4. Szerelje le a hátsó védősapkát.
5. Távolítsa el a vontatószemet.
6. Szerelje le a hátsó merevítő csövet az alvázról. (1 ábrának)
7. A műanyag védősapka aljának középső részéről vágjon le egy darabot a 2. ábrának megfelelően.
8. Helyezze a vontatórudat az alvázhoz.
9. Illesse fel a gömbházat, az illesztőlemezzel, a lapos alátéttekkel, és az önmagától záródó anyacsavarokkal együtt.
10. Szorítsa be az összes anyát és csavart a rajzon feltüntetett csavarónyomatékig.

© 468470/31-03-2011/12

Consultar para el desmontaje y montaje de piezas del vehículo el manual de instalación de taller.
Consultar el croquis para el montaje y medios de fijación.
Consultar para el montaje y desmontaje del sistema de la bola extra-ble las instrucciones de montaje adjuntas.

Transporter(T5); 2003-2010 + Multivan; 2003->
PARA AUTOS CON PDC (SISTEMA DE AYUDA EN ESTACIONAMIENTO): los cables están unidos con tie-wraps (amarraduras).
 12. Montar la cubierta protectora trasera del fondo.
 11. Volver a poner lo retirado bajo punto 1, 2 y 4.
 10. Montar la cubierta protectora trasera del fondo.
 9. Apretar todos los tornillos y tuercas de acuerdo con los puntos del gráfico.
 8. Montar la caja de la bola inclusive placa enchufe, arandelas planas y tuercas de seguridad.
 7. Instalar el gancho de remolque en el chasis.
 6. Serrar una parte de acuerdo con la figura 2 en el centro del lado inferior del caja protectora sintética.
 5. Desmontar la rueda de repuesto.
 4. Desmontar la cubierta protectora trasera del fondo.
 3. Corte la sección indicada según se muestra en la figura 4.
 2. Desmontar el armazón interior del parachoques. (figura 3)
 1. Desmontar el parachoques. (figura 3)

Transporter(T5); 2011->

PARA AUTOS CON PDC (SISTEMA DE AYUDA EN ESTACIONAMIENTO): los cables están unidos con tie-wraps (amarraduras).
 12. Montar la rueda de repuesto.
 11. Montar las luces traseras y los parachoques.
 10. Apretar todos los tornillos y tuercas de acuerdo con los puntos del gráfico.
 9. Montar la caja de la bola inclusive placa enchufe, arandelas planas y tuercas de seguridad.
 8. Instalar el gancho de remolque en el chasis.
 7. Serrar una parte de acuerdo con la figura 2 en el centro del lado inferior del caja protectora sintética.

Transporter(T5); 2003-2010 + Multivan; 2003->
 1. Odstráňte jednotky zadních světel. (obrázku 3)
 2. Odstráňte nárazník o ocelovou nosník nárazníku z vozidla. Nosník nárazníku již nebudete potřebovat. Vyjměte šrouby. (obrázku 3)
 3. Odstráňte rezervu.
 4. Sejměte zadní ochranné víčko.

CZ POKYNY K MONTÁŽI:

TÄRKÄÄ:
 * "Ajoneuvoa" koskevista mahdollisista tarpeellisista sovellutuksista sovellutuksesta sovullituksista on kysyttävä neuvoa jälleennyjältä.
 * Mikäli kiinnityskohdissa on bitumi- tai tärinäestokerrros, se on poistettava. Auton vetämässä sallittua enimmäiskuumittusta on tiedusteltava jälleennyjältä.
 * Nuovoa koskevien paperiden kanssa.
 * Thule ei ole vastuussa vitoittumisesta, joka on suoraan tai epäsuoraan aiheuttanut väärästä asennuksesta samoin kuin sopimattomien työkäyttöjen käytöstä, muiden kuin ohjeissa mainittujen asennusmenetelmien tai välineiden käytöstä sekä kyseisten asennusohjeiden väärinkäynnistä.
PARA AUTOS CON PDC (SISTEMA DE AYUDA EN ESTACIONAMIENTO): los cables están unidos con tie-wraps (amarraduras).
 12. Montar la rueda de repuesto.
 11. Montar las luces traseras y los parachoques.
 10. Apretar todos los tornillos y tuercas de acuerdo con los puntos del gráfico.
 9. Montar la caja de la bola inclusive placa enchufe, arandelas planas y tuercas de seguridad.
 8. Instalar el gancho de remolque en el chasis.
 7. Serrar una parte de acuerdo con la figura 2 en el centro del lado inferior del caja protectora sintética.

ASENNUSOHJEET:
 1. Irrota takavalajyksiköt. (kuvan 3)
 2. Irrota ajoneuvosta puskurit sekä teräksinen iskunvaimenninpaikki, iskunvaimenninpaikka ei enää käytetä. Aseta pusurit takaisin paikalleen. (kuvan 3)
 3. Irrota takavalajyksiköt. (kuvan 3)
 4. Irrota takimmainen tavaratilan pohjan suojus.
 5. Irrota vetorangas.
 6. Irrota tukipuitki alustapaikkeista. (kuvan 1)
 7. Sahaosa muovisuojuksen alapuolen keskiavallitit kuvan 2 mukaisesti.
 8. Aseta vetokoukku alustaan.
 9. Kiinnitä kuulakotelo sekä pistorasialevey, sulkuenkaat ja itselukittuvat mutterit.
 10. Kiristä kaikki pultit ja mutterit piirroksen mukaisesti.
 11. Kiinnitä takimmainen tavaratilan pohjan suojus, takavalot ja puskurit.
 12. Aseta varapyörä takaisin paikalleen.
 13. PDC:llä VARUSTETUT AUTOT: sidos kaapelit tie-wrap -hinnolla (muovisilla purstinhinnolla).

ASENNUSOHJEET:
 1. Irrota takavalajyksiköt. (kuvan 3)
 2. Irrota ajoneuvosta puskurit sekä teräksinen iskunvaimenninpaikki, iskunvaimenninpaikka ei enää käytetä. Aseta pusurit takaisin paikalleen. (kuvan 3)
 3. Irrota takavalajyksiköt. (kuvan 3)
 4. Irrota takimmainen tavaratilan pohjan suojus.
 5. Irrota vetorangas.
 6. Irrota tukipuitki alustapaikkeista. (kuvan 1)
 7. Sahaosa muovisuojuksen alapuolen keskiavallitit kuvan 2 mukaisesti.
 8. Aseta vetokoukku alustaan.
 9. Kiinnitä kuulakotelo sekä pistorasialevey, sulkuenkaat ja itselukittuvat mutterit.
 10. Kiristä kaikki pultit ja mutterit piirroksen mukaisesti.
 11. Kiinnitä takimmainen tavaratilan pohjan suojus, takavalot ja puskurit.
 12. Aseta takaisin paikalleen kohdan 1, 2 ja 4 osat.
 13. PDC:llä VARUSTETUT AUTOT: sidos kaapelit tie-wrap -hinnolla (muovisilla purstinhinnolla).

ASENNUSOHJEET:
 1. Irrota ajoneuvosta puskurit ja mutterit piirroksen mukaisesti.
 2. Irrota takavalajyksiköt. (kuvan 3)
 3. Irrota takimmainen tavaratilan pohjan suojus.
 4. Irrota vetorangas.
 5. Irrota tukipuitki alustapaikkeista. (kuvan 1)
 6. Irrota muovisuojuksen alapuolen keskiavallitit kuvan 2 mukaisesti.
 7. Aseta vetokoukku alustaan.
 8. Kiinnitä kuulakotelo sekä pistorasialevey, sulkuenkaat ja itselukittuvat mutterit.
 9. Kiristä kaikki pultit ja mutterit piirroksen mukaisesti.
 10. Kiristä takimmainen tavaratilan pohjan suojus, takavalot ja puskurit.
 11. Kiinnitä takimmainen tavaratilan pohjan suojus, takavalot ja puskurit.
 12. Aseta takaisin paikalleen kohdan 1, 2 ja 4 osat.
 13. PDC:llä VARUSTETUT AUTOT: sidos kaapelit tie-wrap -hinnolla (muovisilla purstinhinnolla).

ASENNUSOHJEET:
 1. Irrota ajoneuvosta puskurit ja mutterit piirroksen mukaisesti.
 2. Irrota takavalajyksiköt. (kuvan 3)
 3. Irrota takimmainen tavaratilan pohjan suojus.
 4. Irrota vetorangas.
 5. Irrota tukipuitki alustapaikkeista. (kuvan 1)
 6. Irrota muovisuojuksen alapuolen keskiavallitit kuvan 2 mukaisesti.
 7. Aseta vetokoukku alustaan.
 8. Kiinnitä kuulakotelo sekä pistorasialevey, sulkuenkaat ja itselukittuvat mutterit.
 9. Kiristä kaikki pultit ja mutterit piirroksen mukaisesti.
 10. Kiristä takimmainen tavaratilan pohjan suojus, takavalot ja puskurit.
 11. Kiinnitä takimmainen tavaratilan pohjan suojus, takavalot ja puskurit.
 12. Aseta takaisin paikalleen kohdan 1, 2 ja 4 osat.
 13. PDC:llä VARUSTETUT AUTOT: sidos kaapelit tie-wrap -hinnolla (muovisilla purstinhinnolla).

1. Desmontar las unidades de las luces traseras. (figura 3)
 2. Desmontar el parachoques inclusive el tope de acero del vehículo, el tope no se vuelve a utilizar. Volver a colocar tornillos. (figura 3)
 3. Desmontar la rueda de repuesto.
 4. Desmontar la cubierta protectora trasera del fondo.
 5. Desmontar el anillo de enganche.
 6. Desmonte el tubo de refuerzo de la barra del chasis. (figura 1)

INSTRUCCIONES DE MONTAJE:

* DENNE MONTERINGSVEJLEDNING SKAL MEDBRINGES VED SYN.
 * Kontakt Deres forhandler for oplysninger om den maksimale trækraft mod bilen.
 * Underovsningsbehandling skal fjernes de steder hvor trækkeet ligger an og det tilladte kugletryk.
 * Vær forsigtig ikke at bore i ledninger-,bremse eller benzinslange
 * Fjern plasticpropperne "om de findes" fra de punktsvøjede møtrikker.
 * Thule er ikke ansvarlig for skade der direkte eller indirekte er forårsaget af forkert montage, herunder også iberegnet brug af forkert værktøj og anvendelse af anden montage metode og andre montage midler end de foreskrevne samt fejlfølknig af den medfølgende montagevejledning.

BEMÆRK:

* Kontakt forhandleren i forbindelse med eventuelle påkrævede ændring(er) på køretøjet.
 * Kontakt forhandleren i forbindelse med eventuelle påkrævede ændring(er) på køretøjet.
 * Underovsningsbehandling skal fjernes de steder hvor trækkeet ligger an mod bilen.
 * Kontakt Deres forhandler for oplysninger om den maksimale trækraft mod bilen.
 * Underovsningsbehandling skal fjernes de steder hvor trækkeet ligger an og det tilladte kugletryk.
 * Vær forsigtig ikke at bore i ledninger-,bremse eller benzinslange
 * Fjern plasticpropperne "om de findes" fra de punktsvøjede møtrikker.
 * Thule er ikke ansvarlig for skade der direkte eller indirekte er forårsaget af forkert montage, herunder også iberegnet brug af forkert værktøj og anvendelse af anden montage metode og andre montage midler end de foreskrevne samt fejlfølknig af den medfølgende montagevejledning.

11. Monter de dele, som blev fjernet under punkt 1, 2 og 4.
 12. GÆLDER FOR BILER MED PDC: bind ledningerne fast med tie-wraps (klæmbånd af plast).

Rådfor for demtering og montage af dele til køretøjet arbejdsblad-shåndbogen.
Rådfor for montage og demtering af det aftagelige kuglesystem den vedlagte montagevejledning.

Rådfor for montage og demtering af det aftagelige kuglesystem den vedlagte montagevejledning.

Transporter(T5); 2011->
 1. Irrota ajoneuvosta puskurit. (kuvan 3)
 2. Irrota puskurin sisäosat. (kuvan 3)
 3. Sahaosa merkitty osa irri kuvan 4 mukaisesti.
 4. Irrota varapyörä.
 5. Irrota takimmainen tavaratilan pohjan suojus.
 6. Sahaosa muovisuojuksen alapuolen keskiavallitit kuvan 2 mukaisesti.
 7. Aseta vetokoukku alustaan.
 8. Kiinnitä kuulakotelo sekä pistorasialevey, sulkuenkaat ja itselukittuvat mutterit.

Transporter(T5); 2003-2010 + Multivan; 2003->
 1. Irrota ajoneuvosta puskurit. (kuvan 3)
 2. Irrota takavalajyksiköt. (kuvan 3)
 3. Irrota takimmainen tavaratilan pohjan suojus.
 4. Irrota takimmainen tavaratilan pohjan suojus.
 5. Irrota vetorangas.
 6. Irrota tukipuitki alustapaikkeista. (kuvan 1)
 7. Sahaosa muovisuojuksen alapuolen keskiavallitit kuvan 2 mukaisesti.
 8. Aseta vetokoukku alustaan.
 9. Kiinnitä kuulakotelo sekä pistorasialevey, sulkuenkaat ja itselukittuvat mutterit.

Transporter(T5); 2003-2010 + Multivan; 2003->
 1. Irrota ajoneuvosta puskurit ja mutterit piirroksen mukaisesti.
 2. Irrota takavalajyksiköt. (kuvan 3)
 3. Irrota takimmainen tavaratilan pohjan suojus.
 4. Irrota vetorangas.
 5. Irrota tukipuitki alustapaikkeista. (kuvan 1)
 6. Irrota muovisuojuksen alapuolen keskiavallitit kuvan 2 mukaisesti.
 7. Aseta vetokoukku alustaan.
 8. Kiinnitä kuulakotelo sekä pistorasialevey, sulkuenkaat ja itselukittuvat mutterit.

ASENNUSOHJEET:
 1. Irrota ajoneuvosta puskurit ja mutterit piirroksen mukaisesti.
 2. Irrota takavalajyksiköt. (kuvan 3)
 3. Irrota takimmainen tavaratilan pohjan suojus.
 4. Irrota vetorangas.
 5. Irrota tukipuitki alustapaikkeista. (kuvan 1)
 6. Irrota muovisuojuksen alapuolen keskiavallitit kuvan 2 mukaisesti.
 7. Aseta vetokoukku alustaan.
 8. Kiinnitä kuulakotelo sekä pistorasialevey, sulkuenkaat ja itselukittuvat mutterit.
 9. Kiristä kaikki pultit ja mutterit piirroksen mukaisesti.
 10. Kiristä takimmainen tavaratilan pohjan suojus, takavalot ja puskurit.
 11. Kiinnitä takimmainen tavaratilan pohjan suojus, takavalot ja puskurit.
 12. Aseta takaisin paikalleen kohdan 1, 2 ja 4 osat.
 13. PDC:llä VARUSTETUT AUTOT: sidos kaapelit tie-wrap -hinnolla (muovisilla purstinhinnolla).

ASENNUSOHJEET:
 1. Irrota ajoneuvosta puskurit ja mutterit piirroksen mukaisesti.
 2. Irrota takavalajyksiköt. (kuvan 3)
 3. Irrota takimmainen tavaratilan pohjan suojus.
 4. Irrota vetorangas.
 5. Irrota tukipuitki alustapaikkeista. (kuvan 1)
 6. Irrota muovisuojuksen alapuolen keskiavallitit kuvan 2 mukaisesti.
 7. Aseta vetokoukku alustaan.
 8. Kiinnitä kuulakotelo sekä pistorasialevey, sulkuenkaat ja itselukittuvat mutterit.
 9. Kiristä kaikki pultit ja mutterit piirroksen mukaisesti.
 10. Kiristä takimmainen tavaratilan pohjan suojus, takavalot ja puskurit.
 11. Kiinnitä takimmainen tavaratilan pohjan suojus, takavalot ja puskurit.
 12. Aseta takaisin paikalleen kohdan 1, 2 ja 4 osat.
 13. PDC:llä VARUSTETUT AUTOT: sidos kaapelit tie-wrap -hinnolla (muovisilla purstinhinnolla).

ASENNUSOHJEET:
 1. Irrota ajoneuvosta puskurit ja mutterit piirroksen mukaisesti.
 2. Irrota takavalajyksiköt. (kuvan 3)
 3. Irrota takimmainen tavaratilan pohjan suojus.
 4. Irrota vetorangas.
 5. Irrota tukipuitki alustapaikkeista. (kuvan 1)
 6. Irrota muovisuojuksen alapuolen keskiavallitit kuvan 2 mukaisesti.
 7. Aseta vetokoukku alustaan.
 8. Kiinnitä kuulakotelo sekä pistorasialevey, sulkuenkaat ja itselukittuvat mutterit.
 9. Kiristä kaikki pultit ja mutterit piirroksen mukaisesti.
 10. Kiristä takimmainen tavaratilan pohjan suojus, takavalot ja puskurit.
 11. Kiinnitä takimmainen tavaratilan pohjan suojus, takavalot ja puskurit.
 12. Aseta takaisin paikalleen kohdan 1, 2 ja 4 osat.
 13. PDC:llä VARUSTETUT AUTOT: sidos kaapelit tie-wrap -hinnolla (muovisilla purstinhinnolla).

N.B.:

- * Para (una) eventual(es) adaptación(es) 'del vehículo' consúltese al concesionario.
- * Si en los puntos de fijación hay una capa de betún o anti-choque hay que quitarla.
- * Consulte a su concesionario para el peso máximo de tracción y la presión de la bola admitida de su vehículo.
- * **No agujerear cable de eléctrico, tubos de freno o gasolina"**
- * Retirar, si presentes, los capuchones de plástico de las tuercas de soldadura por punto.
- * Guarde estas instrucciones junto a la documentación del vehículo después del montaje del enganche.
- * Thule no se responsabiliza por daños causados, directa o indirectamente, por un montaje incorrecto, incluyendo el uso de herramientas inadecuadas, por el uso de métodos de montaje y medios distintos a los indicados y por la interpretación incorrecta de estas instrucciones de montaje.

I ISTRUZIONI PER IL MONTAGGIO:**Transporter(T5); 2003-2010 + Multivan; 2003->**

1. Smontare i gruppi dei fanali posteriori. (figura 3)
2. Smontare il paraurti e la barra d'acciaio dal veicolo; la barra in acciaio non dovrà più essere montata. Rimontare bulloni. (figura 3)
3. Smontare la ruota di scorta.
4. Smontare la protezione posteriore del fondo.
5. Smontare l'anello di traino.
6. Smontare il tubo di rinforzo dai montanti del telaio. (figura 1)
7. Segare via la parte indicata in figura 2 dalla parte centrale inferiore del custodia in plastica.
8. Inserire il gancio traino nel telaio.
9. Montare l'alloggiamento della sfera, completa di portapresa, rondelle e dadi autobloccanti.
10. Serrare tutti i dadi e bulloni alle coppie di serraggio indicate nel disegno.
11. Montare la protezione posteriore del fondo, i fanali posteriori ed il

paraurti.

12. Rimontare la ruota di scorta.

13. **NELLE AUTO CON PDC:** legare tra loro i cavi con fascette di plastica.**Transporter(T5); 2011->**

1. Smontare il paraurti. (figura 3)
2. Smontare l'anima del paraurti. (figura 3)
3. Segare via la parte indicata in figura 4.
4. Smontare la ruota di scorta.
5. Smontare la protezione posteriore del fondo.
6. Segare via la parte indicata in figura 2 dalla parte centrale inferiore del custodia in plastica.
7. Inserire il gancio traino nel telaio.
8. Montare l'alloggiamento della sfera, completa di portapresa, rondelle e dadi autobloccanti.
9. Serrare tutti i dadi e bulloni alle coppie di serraggio indicate nel disegno.
10. Montare la protezione posteriore del fondo.
11. Rimontare quanto rimosso al punto 1, 2 e 4.
12. **NELLE AUTO CON PDC:** legare tra loro i cavi con fascette di plastica.

Per lo smontaggio ed il montaggio dei componenti del veicolo consultare il manuale tecnico dell'officina.**Consultare il disegno per il montaggio ed i dispositivi di fissaggio. Per il montaggio e lo smontaggio del sistema a sfera rimovibile, consultare le istruzioni di montaggio allegate.****N.B.:**

- * Per eventuali necessari adattamenti "del veicolo" si consiglia di consultare il fornitore.
- * Rimuovere lo strato di materiale isolante dai punti d'attacco.
- * Per il peso complessivo trainabile della Vostra vettura, consultate il Vostro rivenditore autorizzato.
- * **Praticando i fori, prestare attenzione a non danneggiare i cavi elettrici, i**

© 468470/31-03-2011/9

cavi del freno e i condotti del carburante.

- * Rimuovere, se presenti, i percherietti in plastica dai dadi di saldatura per punto.
- * Questa istruzione di montaggio deve essere allegata ai documenti del veicolo dopo l'installazione del gancio.
- * Thule non può essere ritenuta responsabile per eventuali danni direttamente o indirettamente dovuti ad un errato montaggio, intendendo con ciò anche l'uso di attrezzi non idonei e l'uso di metodi e mezzi di montaggio diversi da quelli prescritti, nonché all'errata interpretazione delle seguenti istruzioni di montaggio.

PL INSTRUKCJA MONTAŻU:**Transporter(T5); 2003-2010 + Multivan; 2003->**

1. Zdemontować zespół tylnych świateł. (rysunkiem 3)
2. Zdemontować z pojazdu zderzak wraz ze stalową belką zderzakową, belka zderzakowa nie będzie ponownie używana. Zderzak ponownie śruby. (rysunkiem 3)
3. Zdemontować koło zapasowe.
4. Zdemontować ostatni kółko ochraniający podwozie.
5. Zdemontować pierścień holowniczy.
6. Zdemontować szynę wzmacniającą z ramy podwozia. (rysunkiem 1)
7. Wypiliować zgodnie z rysunkiem 2 odcinek w środkowej części od spodu skrzynia zabezpieczająca z tworzywa sztucznego.
8. Umieścić hak holowniczy w ramie podwozia.
9. Zamontować obudowę kuli wraz z płytą z gniazdem wtykowym, pierścieniami uszczelniającymi i nakrętkami zamozaabezpieczającymi się.
10. Dokręcić wszystkie śruby i nakrętki zgodnie z rysunkiem.
11. Montować ostatni kółko ochraniający podwozie, tylne światła i zderzak.
12. Ponownie umieścić koło zapasowe.
13. **DLA POJAZDÓW Z PDC:** kable przymocować taśmą kablową.

3. Wypiliować zgodnie z rysunkiem 4 wskazany odcinek.
4. Zdemontować koło zapasowe.
5. Zdemontować ostatni kółko ochraniający podwozie.
6. Wypiliować zgodnie z rysunkiem 2 odcinek w środkowej części od spodu skrzynia zabezpieczająca z tworzywa sztucznego.
7. Umieścić hak holowniczy w ramie podwozia.
8. Zamontować obudowę kuli wraz z płytą z gniazdem wtykowym, pierścieniami uszczelniającymi i nakrętkami zamozaabezpieczającymi się.
9. Dokręcić wszystkie śruby i nakrętki zgodnie z rysunkiem.
10. Montować ostatni kółko ochraniający podwozie, tylne światła i zderzak.
11. Ponownie umieścić to, co zostało zdemontowane w punkcie 1, 2 i 4.
12. **DLA POJAZDÓW Z PDC:** kable przymocować taśmą kablową.

Co do montażu i montowania części pojazdu zapoznać się z podręcznikiem warsztatowym.**Co do montażu i środków montażowych zapoznać się ze schematem.****Co do montażu i demontażu zdejmowanej kuli zapoznać się z załączoną instrukcją montażu .****Wskazówki:**

- Po przejechaniu 1000 km dokręcić wszystkie elementy skręcane.
- **Podczas ewentualnych odwrotów upewnić się czy w pobliżu nie znajdują się przewody instalacji elektrycznej, przewody hydrauliczne lub przewody paliwowe.**
- Wszystkie ubytki powłoki lakierniczej zabezpieczyć przed korozją.
- Należy wyjąć ewentualne plastikowe zaślepki w punktach przyspawanych nakrętek.
- Stosować nakrętki oraz śruby gatunkowe dostarczone w komplecie.
- Utrzymywać kulę w czystości, oraz pamiętać o regularnym jej smarowaniu.
- Hak holowniczy zarejestrować w stacji diagnostycznej.

Zastosowanie się do powyższych wskazań gwarantuje Państwu bezpieczeństwo, niezawodność i sprawność naszego wyrobu przez cały okres jego użytkowania.

© 468470/31-03-2011/10