

Fitting instructions

Make: Subaru

Forester; 2008->

Type: 5030

МАГАЗИН



ФАРКОПОВ

+7 (495) 6-693-693

www.magfarkop.ru

magfarkop@yandex.ru

Couplingsclass: A50-X

94/20/EC

Approved

e11 00-7088

0km

+

1000km

Max. mass trailer : 2000 kg

Max. vertical load : 80 kg

kg ?

kg

kg

D-Value: 10,0 kN

8.8

10.9

8

10

© 503070/21-08-2008/1

МАГАЗИН

ФАРКОПОВ

+7 (495) 6-693-693

www.magfarkop.ru
magfarkop@yandex.ru

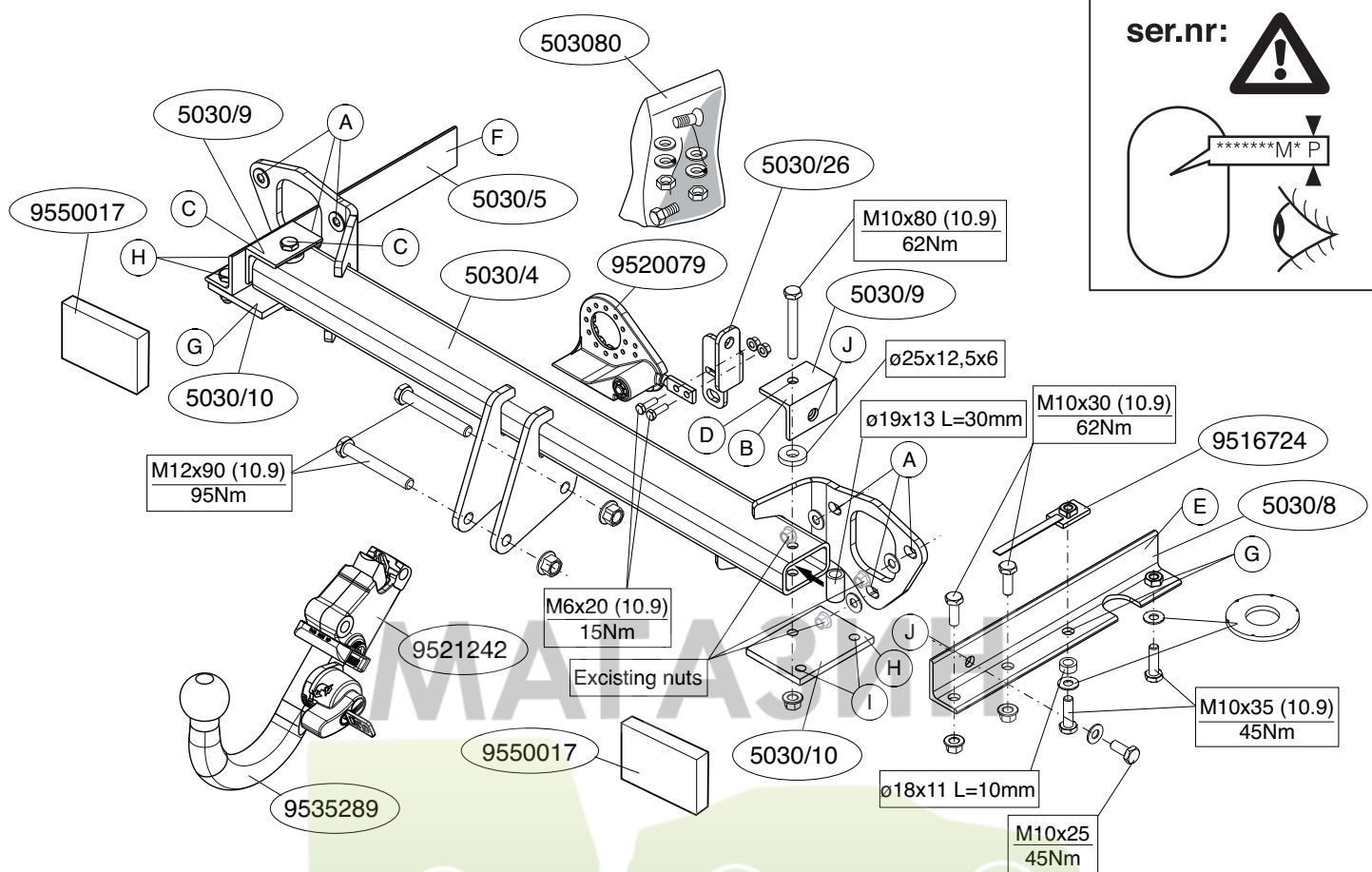

© 503070/21-08-2008/3

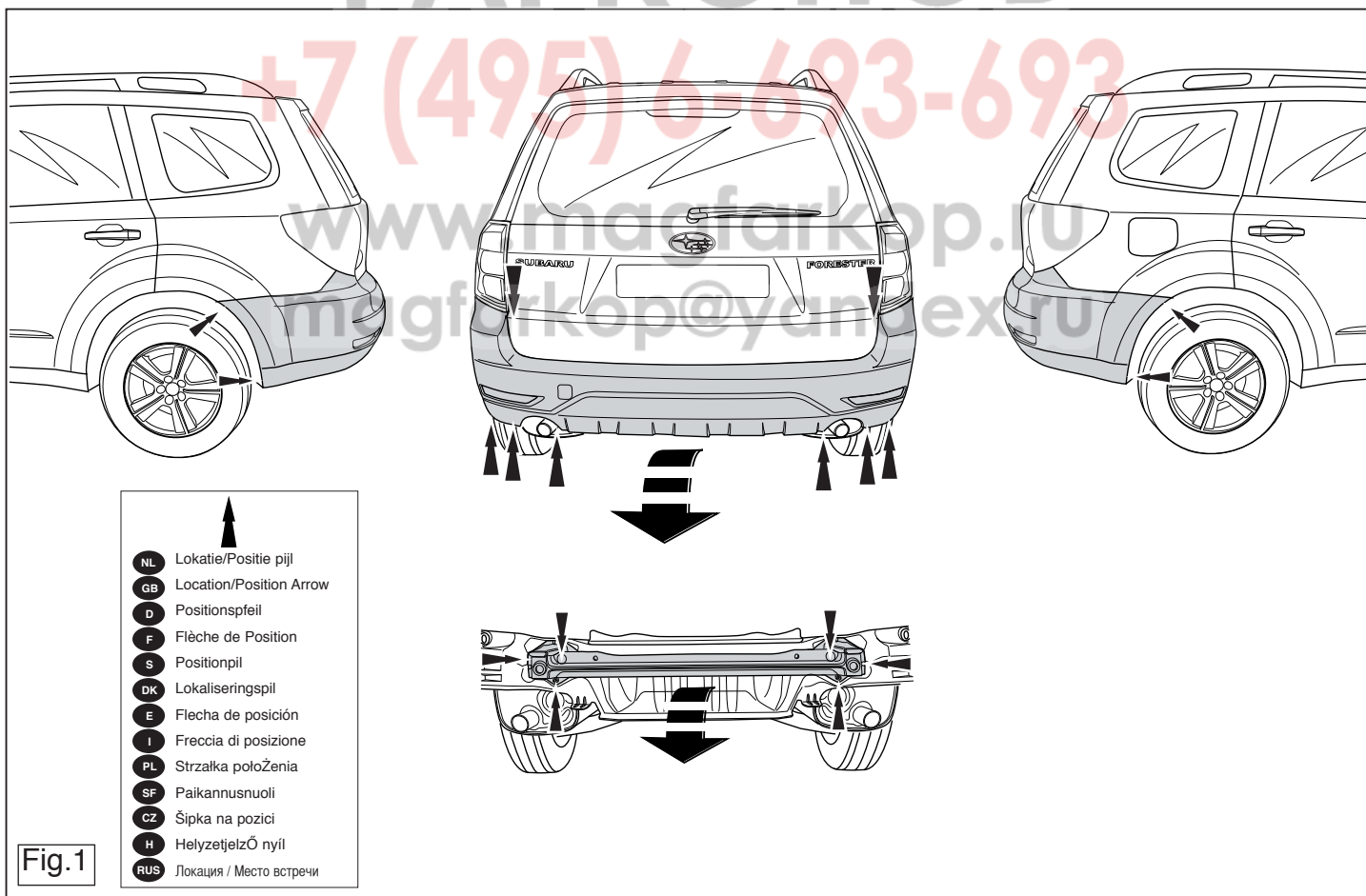

© 503070/21-08-2008/12

"of the vehicle".

- * Remove the insulating material from the contact area of the fitting points.
- * Consult your dealer for the maximum tolerated pull weight and ball hitch pressure of your vehicle.
- * **Do not drill through electrical-, brake- or fuellines.**
- * Remove (if present) the plastic caps from the spot welding nuts.
- * This fitting instruction has to be enclosed in the vehicle documents after fitting the towbar.

D MONTAGEANLEITUNG:

Vor Beginn des Einbaus ist anhand der Typplakette der Anhängerkupplung festzustellen welches Bild in der Einbauanleitung maßgebend ist.

1. Die Stoßstange einschließlich des stählernen Stoßbalkens vom Fahrzeug abmontieren. Der Stoßbalken wird nicht mehr benötigt. Siehe Abbildung 1.
2. Anhängervorrichtung an die Rückwand bei den Punkten A anlegen.
3. Die Halterungen B und C bei den Punkten D einsetzen.
4. Die Halterungen E und F bei den Punkten G einsetzen.
5. Die Halterungen H bei den Punkten I und D einsetzen.
6. Die Anhängervorrichtung ausrichten und die Schraubverbindungen halbfest anziehen.
7. Alle Schrauben und Muttern gemäß den Angaben in der Abbildung festdrehen.
8. Gemäß Abb. 2 die angegebenen Teile heraussägen.
9. Das Kugelgehäuse einschließlich Bügel montieren (9585315).
10. Die wegklappbare Steckdosenplatte montieren.
11. Alle Schrauben und Muttern gemäß den Angaben in der Abbildung festdrehen.
12. Die zwei PE-Schaumböcke als Dichtung in den Fahrgestellträger einsetzen.
13. Das Entfernte montieren.

Für die Demontage und Montage von Fahrzeugteilen das Werkstatt-

- nárazníku již nebudete potřebovat. Viz schéma 1.
2. Umistěte tažnou tyč proti zadní stěně karoserie v bodech A.
 3. Umistěte podpěry B a C v bodech D.
 4. Umistěte podpěry E a F v bodech G.
 5. Umistěte podpěry H v bodech I a D.
 6. Připojte tažnou tyč a bezpečně utáhněte šrouby.
 7. Utáhněte všechny matice a šrouby kroučivou silou uvedenou ve výkrese.
 8. Odřízněte části viz schéma 2.
 9. Nasaďte kryt koule včetně držáku (9585315).
 10. Připevněte zaklapovací zásuvkovou destičku.
 11. Utáhněte všechny matice a šrouby kroučivou silou uvedenou ve výkrese.
 12. Umistěte dva PE pěnové bloky jako rozpěry na nosník podvozku.
 13. Připevněte odstraněnou část.

Před demontáží a montáží částí vozidla konzultujte montážní příručku.

Montážní pokyny a metoda připevnění dle náčrtu.

Před montáží vyměnitelného systému tažné koule konzultujte montážní manuál.

DŮLEŽITÉ

- * Pokud je potřeba provést na voze úpravy, obraťte se na svého prodejce.
- * Pokud je místo montáže opatřeno asfaltovým nátěrem nebo vrstvou nátěru snižující hluk, odstraňte je.
- * Pro informaci o maximálním nákladu povoleném k tažení se obraťte na svého prodejce.
- * **Při vrtání dbejte zvýšené pozornosti, zejména co se týče elektrických, brzdových a palivových kontaktů.**
- * Pokud jsou na maticích bodového svařování plastová víčka, odstraňte je.
- * Po montáži uschovejte tento manuál k ostatním dokladům vozidla.

H SZERELÉSI ÚTMUTATÓ:

Mielőtt rögzítené az eszközt, ellenőrizze a típusábrát, hogy a rögzítési útmutató alapján melyik ábra alkalmazandó.

1. Távolítsa el a járműről az ütközőt és az acél ütközőrudat. Az ütközőrú-

Handbuch zu Rate ziehen.

**Für die Montage und die Befestigungsmittel die Skizze zu Rate ziehen.
Für die Montage und Demontage des abnehmbaren Kugelsystems die beiliegende Montageanleitung zu Rate ziehen.**

HINWEISE:

- * Für (eine) eventuell erforderliche Anpassung(en) "des Fahrzeugs" ist der Händler zu Rate zu ziehen.
- * Im Bereich der Anlageflächen muß Unterbodenschutz, Hohlraumkonservierung (Wachs) und Antiröhrmaterial entfernt werden.
- * **Vor dem Bohren prüfen, daß keine, dort eventuell vorhandene Leitungen beschädigt werden können.**
- * Alle Bohrspäne entfernen und gebohrte Löcher gegen Korrosion schützen.
- * Entfernen Sie "falls vorhanden", die Plastikkappen von den Punktschweißmuttern.
- * Für das höchstzulässige Zuggewicht und der erlaubte Kugeldruck Ihres Fahrzeugs ist IhrHändler zu befragen.
- * Die Quetschmuttern müssen nach einem späteren lösen der Muttern gegen neue ausgetauscht werden, da ansonsten die Sicherungswirkung nicht mehr garantiert ist!

F INSTRUCTIONS DE MONTAGE:

Avant de commencer le montage veuillez vérifier la plaque signalétique de l'attelage afin de déterminer la figure correspondante dans la notice de montage.

1. Déposer le pare-chocs du véhicule y compris la traverse en acier la traverse ne sera plus utilisée. Voir la figure 1.
2. Positionner l'attache-remorque contre le panneau arrière à l'emplacement des points A.
3. Positionner les supports B et C à l'emplacement des points D.
4. Positionner les supports E et F à l'emplacement des points G.
5. Positionner les supports H à l'emplacement des points I et D.
6. Centrer l'attache-remorque et visser les assemblages boulonnés sans

© 503070/21-08-2008/5

- dra már nem lesz szükség. Lásd az ábrát 1.
2. Helyezzük a vontatószerkezetet a hátlapra a A pontoknál.
 3. Helyezze el a B és C támaszokat a D pontoknál.
 4. Helyezze el a E és F támaszokat a G pontoknál.
 5. Helyezze el a H támaszokat a I és D pontoknál.
 6. Igazítsa be a vonórúd helyzetét, majd húzza meg szilárdan a kötéseket.
 7. Szorítsa be az összes anyát és csavart a rajzon feltüntetett csavarónyomatékig.
 8. Fűrészelje ki a darabokat az 2.ábrán feltüntetett módon.
 9. Építse be a golyó tartóját a kengyellel együtt (9585315).
 10. Illessze fel az összecsukható illesztőlemezt.
 11. Szorítsa be az összes anyát és csavart a rajzon feltüntetett csavarónyomatékig.
 12. Helyezze a két PE habtömböt távolságtartóként az alváz elemeiben.
 13. Helyezze vissza az eltávolított elemet.

A szétszerelés és a jármű alkatrészek összeillesztése érdekében, lásd a munkahelyi kézikönyvet.

Az összeillesztési utasítás és a csatlakozási eljárás érdekében, lásd a rajzot.

Az eltávolítható gömbrendszer összeszerelése érdekében, lásd a összeszerelési kézikönyvet.

FONTOS

- * Amennyiben a gépkocsin módosításra van szükség, kérjünk felvilágosítást kereskedőnk től.
- * Amennyiben a csatlakozási pontok bitumennel, vagy zajcsökkentő anyaggal van bevonva, ezeket távolítsuk el.
- * A jármű által maximálisan vontatható megengedett teher mértékéről tájékozódjunk kereskedőnk től.
- * **Fúrás során ügyeljünk arra, hogy elkerüljük az elektromos, a fék- és az üzemanyag-vezetékeket.**
- * Amennyiben ponthegesztéssel rögzített anyákkal találkozunk, vegyük le róluk a mianyag sapkát.
- * A felszerelés után az útmutatót Cérizzük a gépjármű papírjaival együtt.

© 503070/21-08-2008/10

12. Umieścić dwa kloki piankowe PE jako szczepliwo w poprzedznicach

ramy podwozia.

13. Zamontować to co zostało usunięte.

Co do montażu i montowania części pojazdu zapoznać się z podręcznikiem warsztatowym.

Co do montażu i środków montażowych zapoznać się ze schematami.

Co do montażu i demontażu zdejmowanej kuli zapoznać się z załączoną instrukcją montażu.

Wskazówki:

- Po przejechaniu 1000 km dokręcić wszystkie elementy skrzepane.

- Podczas ewentualnych odwróceń upewnić się czy w pobliżu nie znajdują się przegrody instalacji elektrycznej, przegrody hydrauliczne lub przewody paliwowe.

dy paliwowe.

- Wszystkie ubytki powłoki lakierniczej zabezpieczyć przed korozją.

- Należy wyjąć ewentualne plastikowe zaślepki w punktach przyspawanych nakrętek.

- Stosować nakrętki oraz śruby gatunkowe dostarczone w komplecie.

- Urzeczywalać kulę w czystości, oraz pamieć o regularnym jej smarowaniu.

ni.

- Hak holowniczy zarejestrować w stacji diagnostycznej.

Zastosowanie się do powyższych wskazań gwarantuje Państwu bezpiecz-

zeństwo, niezawodność i sprawność naszego wyrobu przez cały okres

jego użytkowania.

ASENNUSOHJEET:

Ennen asennusta, selvittää tyypillikeistä, mikä asennusohjeen piirros kos-

kee kyseistä autoa

1. Irrota ajoneuvosta puskuri sekä teräksinen iskunvaimenninpalkki,

2. Aseta vetokoukku takapaneelin vasten kohtiin A.

3. Aseta kiinnikkeet B ja C kohtiin D.

13. Kiinnittää irrotetut osat.

12. Aseta molemmat PE-vaahdonmuovikappaleet tiivisteksi alustapalkkeihin.

11. Kiristä kaikki pultit ja mutterit piirroksen mukaisesti.

10. Kiinnittä kokoonlaitettava pistorasalevy.

9. Kiinnittä kuulakotelio kannatin mukaan luettuna (9585315).

8. Sahaa irti kuvan 2 osoittamat osat.

7. Kiristä kaikki pultit ja mutterit piirroksen mukaisesti.

6. Suuntaa vetokoukku ulospäin ja kiristä pulttitilittokset lujasti käsin.

5. Aseta kiinnikkeet H kohtiin I ja D.

4. Aseta kiinnikkeet E ja F kohtiin G.

TÄRKEÄÄ:

* "Ajoneuvoa" koskeavasta mahdollisesta tarpeellisesta

sovellutuksesta/sovellytöksistä on kysyttävä neuvoa jälleennyjättä.

* Mikäli kiinnityskohdissa on bitumi- tai tärinäestokerros, se on poisteta-

va. Auton vetämää sallittua enimmäiskuummuustusta on tiedusteltava jälle-

myyjältä.

* Porittaisessa on huolehdittava siitä, että ei jouduta kosketuksiin sähkö-,

järni- tai polttoaineliötojen kanssa.

* Poista, "mikäli olemassa", pistehitsausmutteroiden muovisuojukset.

* Nämä asennusohjeet on asennuksen jälkeän säilytettävä yhdessä ajo-

ASENNUSOHJEET:

Ennen asennusta, selvittää tyypillikeistä, mikä asennusohjeen piirros kos-

kee kyseistä autoa

1. Irrota ajoneuvosta puskuri sekä teräksinen iskunvaimenninpalkki,

2. Aseta vetokoukku takapaneelin vasten kohtiin A.

3. Aseta kiinnikkeet B ja C kohtiin D.

© 503070/21-08-2008/9

1. Odstráňte nárazník o ocelovou nosník nárazníku z vozidla. Nosník

10. Montera den fällbara kontaktpattan.

9. Montera kulhällaren inklusive bygeln (9585315).

8. Säg ut delarna enligt fig. 2.

7. Momentdrag alla skruvar och muttrar enligt figuren.

6. Justera dragkröken och dra åt skruvförbindningarna ordentligt för hand.

5. Placera stöden H vid punkterna I och D.

4. Placera stöden E och F vid punkterna G.

3. Placera stöden B och C vid punkterna D.

2. Placera dragkröken mot bakpanelen vid punkterna A.

1. Placera dragkröken mot bakpanelen vid punkterna A.

13. Monterera det som avlägsnats.

12. Placera de båda PE-skumblocken som tätning i chassibalakarna.

11. Momentdrag alla skruvar och muttrar enligt figuren.

10. Montera den fällbara kontaktpattan.

9. Montera kulhällaren inklusive bygel (9585315).

8. Säg ut delarna enligt fig. 2.

7. Momentdrag alla skruvar och muttrar enligt figuren.

6. Justera dragkröken och dra åt skruvförbindningarna ordentligt för hand.

5. Placera stöden H vid punkterna I och D.

4. Placera stöden E och F vid punkterna G.

3. Placera stöden B och C vid punkterna D.

2. Placera dragkröken mot bakpanelen vid punkterna A.

1. Placera dragkröken mot bakpanelen vid punkterna A.

Se verkstadsboken för demontering och montering av fordonets

delar.

Se skissen för montering och monteringsmaterial.

Se de bifogade monteringsanvisningarna för montering och demontering

av det löstagbara kulsystemet.

OBS:

* Kontakta återförsäljaren om fordonet eventuellt bör modifieras.

* Om det finns ett bitumen- eller stötdämpande lager vid kontaktytor skall

detta avlägsnas.

* Kontakta din återförsäljare för ditt fordon's max. dragvikt och tillåtna kul-

tryck.

* **Vid borring skall man se till att elektrisk-, broms- og bränsleledningar-**

na inte skadas.

* Avlägsna de små plastlocken - om dessa finns - från punktsveitsmutterar-

na.

* Efter att draget är monterat, placera monteringsanvisningen tillsam-

mans med bilens övriga dokument.

Före du startar monteringen måste du kontrollera typskylten för att kunna

bedöma vilken skiss i monteringsanvisningen som skall användas.

1. Demontera stötfångaren inklusive stötranden av stål från fordonet, stöt-

S

MONTERINGSANVISNINGAR:

* Cette notice de montage doit être conservée à bord du véhicule après

par point.

* Retirer "si présents" les embouts en plastique des écrous de soudure

train et de carburant.

* **Veiller en percent à ne pas endommager les conduites de électrique, de**

rotule autorisée du véhicule, veuillez consulter votre concessionnaire.

* Pour connaître le poids de traction maximum et le poids en flèche sur la

élément les points de fixation.

* Enlever la couche de bitume ou d'anti-tremblement qui recouvre éventu-

liser le concessionnaire.

* Pour une/des adaptations indispensables sur le véhicule, veuillez con-

REMARQUE:

ce de montage jointe.

Pour le montage et le démontage de la rotule amovible, consulter la noti-

ce du fabricant.

Consulter le croquis pour voir le montage et les moyens de fixation.

Pour le montage et le démontage des pièces de montage, consulter la noti-

13. Monter ce qui a été retiré.

12. Placer les deux blocs de mousse en polyester en guise de colmatage

dans les longeron de châssis.

11. Serrer tous les boulons et écrous conformément au schéma.

10. Monter la prise électrique escamotable.

9. Monter le logement de la rotule ainsi que le collier (9585315).

8. Scier les parties indiquées conformément à la figure 2.

7. Serrer tous les boulons et écrous conformément au schéma.

serrer à fond.

© 503070/21-08-2008/6

For at vælge rigtigt spændingsmoment, er det vigtigt at aflæse serienummeret på typepladen, for at kunne vælge hvilket af de medsendte diagrammer der skal anvendes.

1. Demonter kofangeren, inklusive køretøjets stålstødbjelke. Denne bliver overflødig. Se fig. 1.
2. Anbring anhængertrækket imod bagpanelet ved punkterne A.
3. Anbring støtterne B og C ved punkterne D.
4. Anbring støtterne E og F ved punkterne G.
5. Anbring støtterne H ved punkterne I og D.
6. Ret trækkrogen ud og skru boltforbindelserne godt fast med håndkraft.
7. Spænd alle bolte og møtrikker ifølge tegning.
8. Sav ifølge figur 2 de markerede dele ud.
9. Monter kuglehuset inklusive bøjle (9585315).
10. Monter klappkontaktpladen.
11. Spænd alle bolte og møtrikker ifølge tegning.
12. Anbring de to PE-skumblokke som afdækning i chassisvangeren.
13. Monter de fjernede dele.

Rådfør for demontering og montage af dele til køretøjet arbejdspladshåndbogen.

Rådfør for montage og montagemidler skitsen.

Rådfør for montage og demontering af det aftagelige kuglesystem den vedlagte montagevejledning.

BEMÆRK:

- * Kontakt forhandleren i forbindelse med eventuelle påkrævede ændring(er) på køretøjet.
- * Undervognsbehandlingen skal fjernes de steder hvor trækket ligger an mod bilen.
- * Kontakt Deres forhandler for oplysninger om den maksimale trækraft og det tilladte kugletryk.
- * **Vær forsigtig ikke at bore i ledninger-,bremse eller benzinslange**

N.B.:

- * Para (una) eventual(es) adaptación(es) 'del vehículo' consúltese al concesionario.
- * Si en los puntos de fijación hay una capa de betún o anti-choque hay que quitarla.
- * Consulte a su concesionario para el peso máximo de tracción y la presión de la bola admitida de su vehículo.
- * **No agujerear cable de eléctrico, tubos de freno o gasolina"**
- * Retirar, si presentes, los capuchones de plástico de las tuercas de soldadura por punto.
- * Guarde estas instrucciones junto a la documentación del vehículo después del montaje del enganche.

Prima di iniziare il montaggio verificare la terghetta per determinare quale disegno, presente nelle istruzioni, è applicabile.

1. Smontare il paraurti e la barra d'acciaio dal veicolo la barra in acciaio non dovrà più essere montata. Vedi figura 1.
2. Posizionare il gancio traino contro il pannello posteriore in corrispondenza dei punti A.
3. Applicare i sostegni B e C in corrispondenza dei punti D.
4. Applicare i sostegni E e F in corrispondenza dei punti G.
5. Applicare i sostegni H in corrispondenza dei punti I e D.
6. Piegarlo il gancio traino in fuori ed avvitarlo saldamente a mano i giunti a vite.
7. Serrare tutti i dadi e bulloni alle coppie di serraggio indicate nel disegno.
8. Segare via le parti indicate in figura 2.
9. Montare l'alloggiamento della sfera comprensivo di staffa (9585315).
10. Montare il portapresa a scomparsa.
11. Serrare tutti i dadi e bulloni alle coppie di serraggio indicate nel disegno.
12. Inserire i due blocchi di polistirolo espanso nei montanti del telaio per chiuderli.
13. Montare quanto rimosso.

Per lo smontaggio ed il montaggio dei componenti del veicolo consultare il

* Fjern plasticpropperne "om de findes" fra de punktsvejsede møtrikker.

* DENNE MONTERINGSVEJLEDNING SKAL MEDBRINGES VED SYN.

Antes de comenzar el montaje por favor, verifique la placa descriptiva del enganche con el fin de determinar la figura correspondiente en la reseña de montaje.

1. Desmontar el parachoques inclusive el tope de acero del vehículo, el tope no se vuelve a utilizar. Véase la figura 1.
2. Coloque el enganche para remolque contra el panel posterior en los puntos A.
3. Coloque los soportes B y C en los puntos D.
4. Coloque los soportes E y F en los puntos G.
5. Coloque los soportes H en los puntos I y D.
6. Alinee el enganche para remolque y apriete a mano los tornillos fijando bien.
7. Apretar todos los tornillos y tuercas de acuerdo con los puntos del gráfico.
8. Serrar las partes indicadas en la fig 2.
9. Coloque la carcasa de la bola incluyendo el soporte (9585315).
10. Montar la placa enchufe batiente.
11. Apretar todos los tornillos y tuercas de acuerdo con los puntos del gráfico.
12. Instalar los dos bloques de espuma PE para sellar los largueros del chasis.
13. Montar lo retirado.

Consultar para el desmontaje y montaje de piezas del vehículo el manual de instalación de taller.

Consultar el croquis para el montaje y medios de fijación.

Consultar para el montaje y desmontaje del sistema de la bola extraíble las instrucciones de montaje adjuntas.

© 503070/21-08-2008/7

manuale tecnico dell'officina.

Consultare il disegno per il montaggio ed i dispositivi di fissaggio.

Per il montaggio e lo smontaggio del sistema a sfera rimovibile, consultare le istruzioni di montaggio allegate.

N.B.:

- * Per eventuali necessari adattamenti "del veicolo" si consiglia di consultare il fornitore.
- * Rimuovere lo strato di materiale isolante dai punti d'attacco.
- * Per il peso complessivo trainabile della Vostra vettura, consultate il Vostro rivenditore autorizzato.
- * **Praticando i fori, prestare attenzione a non danneggiare i cavi elettrici, i cavi del freno e i condotti del carburante.**
- * Rimuovere, se presenti, i coperchietti in plastica dai dadi di saldatura per punto.
- * Questa istruzione di montaggio deve essere allegata ai documenti del veicolo dopo l'installazione del gancio.

Przed rozpoczęciem montażu należy sprawdzić tabliczkę znamionową, żeby ustalić, który z szablonów znajdujących się w instrukcji montażowej należy wykorzystać.

1. Zdemontować z pojazdu zderzak wraz ze stalową belką zderzakową, belka zderzakowa nie będzie ponownie używana. Patrz rysunek 1.
2. Umieścić hak holowniczy przy tylnym panelu w punktach A.
3. Umieścić wsporniki B i C w punktach D.
4. Umieścić wsporniki E i F w punktach G.
5. Umieścić wsporniki H w punktach I i D.
6. Wyosiować hak holowniczy i silnie dokręcić śruby.
7. Dokręcić wszystkie śruby i nakrętki zgodnie z rysunkiem.
8. Wypłować zgodnie z rysunkiem 2 wskazane odcinki.
9. Dopasuj obudowę kuli wraz ze wspornikiem (9585315).
10. Zamontować składaną płytę z gniazdem wtykowym.
11. Dokręcić wszystkie śruby i nakrętki zgodnie z rysunkiem.

© 503070/21-08-2008/8