

M8x45 - 4ks
M12x35 - 4ks
M12x70 - 2ks (A)
M12x19 - 3ks (C)
M12x21 - 1ks (C)



M8 - 4ks
M10 - 4ks
M12 - 6ks (A)
M12 - 4ks (C)



PP8 - 4ks
PP10 - 4ks
PP12 - 6 ks (A)
PP12 - 8 ks (C)



P8 - 4ks
P10 - 4ks



P20x6 - 1ks

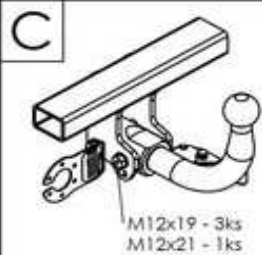

M12x19 - 3ks
M12x21 - 1ks

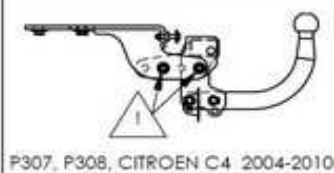

P307, P308, CITROEN C4 2004-2010

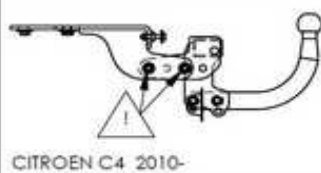

CITROEN C4 2010-

DETAIL

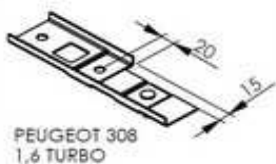
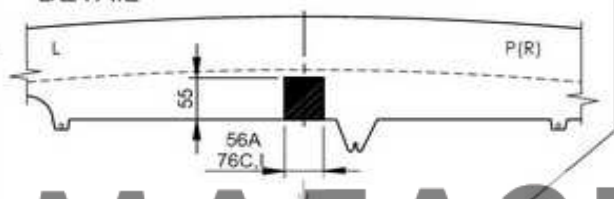

PEUGEOT 308
1,6 TURBO



M12x90 - 2ks

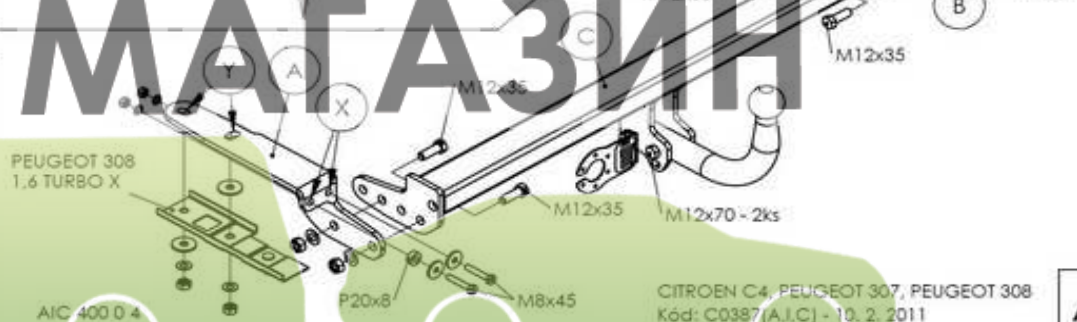

PEUGEOT 308
1,6 TURBO X

AIC 400 D 4

CITROEN C4, PEUGEOT 307, PEUGEOT 308
Kód: C0387(A,I,C) - 10. 2. 2011

A

МАГАЗИН

ФАРКОПОВ

NÁVOD NA MONTÁŽ:

Kód: C0387(A,I,C)

■ 1. Uvoľnite príchytky spodnej časti nárazníka. Z bodov X odskrutkujte 3 skrutky M8x25. Zo závitov Y odstráňte pôvodné držiaky (P 308). ■ 2. Vyrežte vybranie v podhľade nárazníka podľa príslušného obrázka – DETAIL (modely Citroen C4 2010-). ■ 3. Ťažné zariadenie montujte po častiach podľa obrázka. Najprv k pozdĺžnym nosníkom priskrutkujte zľahka postranné konzoly A a B, na ktoré následne prichytíte rám C. Všetky skrutkové spoje následne dotiahnite momentom podľa tabuľky. ■ 4. Elektroinštaláciu zapojte podľa návodu. ■ 5. Skontrolujte správnosť pripojenia elektroinštalácie. ■ 6. Prevedte spätnú montáž demontovaných častí. ■ 7. Skontrolujte dotiahnutie skrutkových spojov spojovacej gule (držiaka spojovacej gule) momentom podľa tabuľky.

Poznámka: na modeli P 308 guľa prekrýva evidenčné číslo, musí sa použiť prevedenie C.

FITTING INSTRUCTIONS:

■ 1. Loosen clips at the bottom of the bumper. Unscrew 3 nuts M8x25 from the point X. Adjust the original holders (P308) from the bends Y. ■ 2. Cut a cavity in the bumper bottom as shown in the picture – DETAIL (models Citroen C4 2010-). ■ 3. Install the tow-bar in parts as shown in the picture. First, screw the A and B, side consoles freely onto the longitudinal bars and then join the C frame to these consoles. Torque the screw connections as shown in the table. ■ 4. Connect the electrical installation as described in the instructions for use. ■ 5. Make sure the electrical installation is properly connected. ■ 6. Reassemble any removed parts. ■ 7. Make sure the screw connections of the linkage ball (holder of the linkage ball) are tightened to the torque shown in the table.

Comment: on the model P 308 ball overlaps the registration number, version C must be used.

DŮLEŽITÉ UPOZORNENIA:

- V miestach stykových plôch sa musí odstrániť pružná ochrana karosérie vozidla.
- Vŕtané otvory treba ošetriť antikoróznou hmotou.
- Použite len dodaný spojovací materiál v predpisanej triede kvality.
- Elektrické zariadenie sa namontuje podľa podmienok prevádzky cestných vozidiel na pozemných komunikáciách.
- Údaj S o maximálnom zvislom zaťažení na guľu je uvedený na výrobnom štítku ťažného zariadenia.
- Na ťažnom zariadení nie je možné nič upravovať ani meniť.
- Pred ukončením montáže je nutné prekontrolovať všetky spoje podľa tabuľky uťahovacích momentov!

- V prípade akýchkoľvek nejasností je nutné obrátiť sa na výrobcu ťažného zariadenia.
- Výrobca nenesie zodpovednosť za škody spôsobené nesprávnym použitím výrobku.

IMPORTANT ATTENTIONS:

- Remove insulating material on a car body in grips and joints of a coupling device with a car body.
- Put the anticorrosive substance on the drilled holes.
- Use supplied mechanical strength jointing material.
- Wiring of a coupling device must be up to a standard and car maker requirements.
- Statement S about the maximum vertical ball downtake is printed on the tow bar label.
- On the tow bar is no modification possible
- Check all the joints, look in the table of the spining moments, before finishing the montage!
- Contact the tow bar marker with any questions.
- The manufacturer is not responsible for the damages caused by wrong using on the product.

Tabuľka uťahovacích momentov skrutkových spojov pevnosti 8.8 / Table of specified torque and hardenss settings 8.8

M6 - 9,5Nm, M8 - 23Nm, M10 - 46Nm, M10x1,25 - 49Nm, M12 - 79Nm, M12x1,25 - 87Nm, M12x1,5 - 83Nm, M14 - 125Nm, M16 - 195Nm