

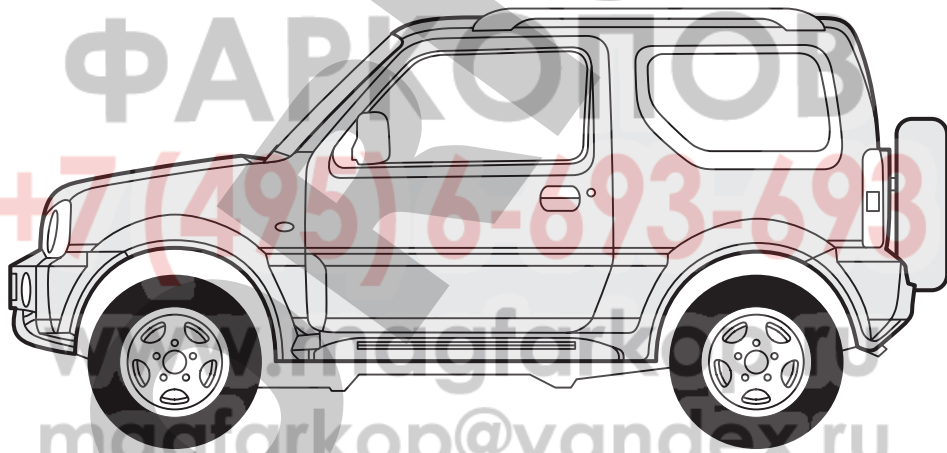

ENGANCHES ARAGON

SUZUKI JIMNY(10-1998→)



Nº Revisión | Fecha Aprobación

Nº 002 | 24-11-2009

E

Enganches Aragón ofrece una garantía de sus productos por un período de dos años a partir de la fecha de entrega conforme a lo dispuesto en la Directiva 1999/44/CE y la ley 23/2003 quedando limitada al reemplazo de la mercancía defectuosa y en ningún caso se extenderá a daños o perjuicios consecuenciales.

Enganche fabricado por ENGANCHES ARAGON adaptable a la marca del vehículo.

Queda formalmente prohibido cualquier tipo de modificación, transformación o alteración sobre cualquiera de nuestros productos. El incumplimiento de esto daría lugar inmediatamente a la anulación de la homologación y de la garantía del producto.

GB

Enganches Aragon offers a two years guarantee of their products from the delivery date according to arranged in the european directive 1999/44/CE and law 23/2003 being limited to the replacement of faulty products and in no case will be extended to damages or consequent harms.

Towbar made by ENGANCHES ARAGON adaptable to the brand of the vehicle.

It is forbidden to make any modification to our towbars. The breach of this condition will cancel the approval and the guarantee product.

F

Enganches Aragón offre une garantie de ses produits pour une période de deux années à partir de la date de livraison conformément à ce qu'est disposé dans la directive 1999/44/CE ainsi que la loi 23/2003 en étant limitée au remplacement de la marchandise défectueuse et dans aucun cas il sera étendu des dommages et intérêts.

Attelage fabriqué par ENGANCHES ARAGON adaptable à la marque de ce véhicule.

Il est interdit de faire des modifications ou transformations sur les attelages. Le Non-respect de cela donnera lieu à l'immédiate annulation de l'homologation et de la garantie du produit.

I

Enganches y remolques Enganches Aragon offre una garanzia dei suoi prodotti entro un periodo di due anni dalla data della consegna conforme alla direttiva 1999/44/CE e la legge 23/2003 che è limitata alla sostituzione della merce difettosa ed in nessun caso si estenderà ai danni o ai pregiudizi conseguenti.

Dispositivo di traino ENGANCHES ARAGON adeguato alla marca di questo veicolo.

È totalmente proibito effettuare qualsiasi tipo di modifica (fori addizionali, saldare pezzi, togliere pezzi, ecc.) sui ganci. L'inadempienza di questa condizione provoca l'annullamento della garanzia e dell'omologazione del gancio.

D

Enganches Aragon bietet eine garantie seiner Produkte gültig für 2 jahre ab dem Abgabedatum nach der europäischen Rechtlinie 1999/44/CE und dem Gesetz 23/2003 an. Die Garantie ist gültig für die Ersetzung der defekten Waren und auf keinen fall für die Schäden oder nachfolgenden Beschädigungen.

Für dieses Fahrzeug angepasst und hergestellt durch ENGANCHES ARAGON

Es ist strikt verboten, an den Kupplungen jegliche Veränderung (zusätzliche Löcher, Anschweißen von Teilen, Entfernung von Teilen) vorzunehmen. Die Nichteinhaltung dieser Bedingung hat die Ungültigkeit der Garantie und der Genehmigung der Kupplung zur Folge.

NL

Enganches Aragon biedt een termijn van twee jaar garantie aan op haar producten vanaf de leveringsdatum overeenkomstig de afspraken in het Europese directief 1999/44/CE en wet 23/2003. De garantie beperkt zich specifiek tot het vervangen van foutief geleverde producten en zal in geen enkel geval uitgebreid worden bij schade of blijvend letsel.

Trekhaak welke geproduceerd zijn door ENGANCHES ARAGON zijn alleen te gebruiken voor het merk en type van het opgegeven voertuig.

Het is absoluut verboden om onze trekhaak, op welke manier dan ook, te modificeren. Indien aan deze conditie geen gevolg gegeven wordt vervalt de wettelijke type goedkeuring en daarmee de garantie op het product



Homologation
EC/94/20

SUZUKI JIMNY(10-1998→)

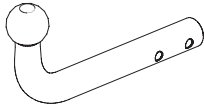

ENGANCHES ARAGON

CLASS: **A50-X**

APPROVAL NUMBER
e 13 **00-0523**

TYPE: **SUZ002-F**

D-VALUE
D **7,04** kN

MAX. VERT. LOAD
S **75** kg

Tel: +34 976 45 71 30
www.enganchesaragon.com

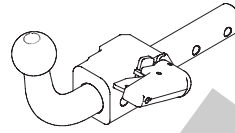

ENGANCHES ARAGON

CLASS: **A50-X**

APPROVAL NUMBER
e 13 **00-0523**

TYPE: **SUZ002-E**

D-VALUE
D **7,04** kN

MAX. VERT. LOAD
S **75** kg

Tel: +34 976 45 71 30
www.enganchesaragon.com

T = 1300 kg

S = 75 Kg

D = 7,04 kN

C (kg) T (kg)

$g = 9,81 \text{ m/s}^2$

$$D < \frac{T \cdot C}{T + C} \cdot \frac{g}{1000} \text{ (kN)}$$

$$T < \frac{C \cdot D \cdot 1000}{(C \cdot g) - (1000 \cdot D)} \text{ (kg)}$$

	M8	M10	M12	M14	M16
N/m	25	55	85	135	200

0 Km **1000 Km**

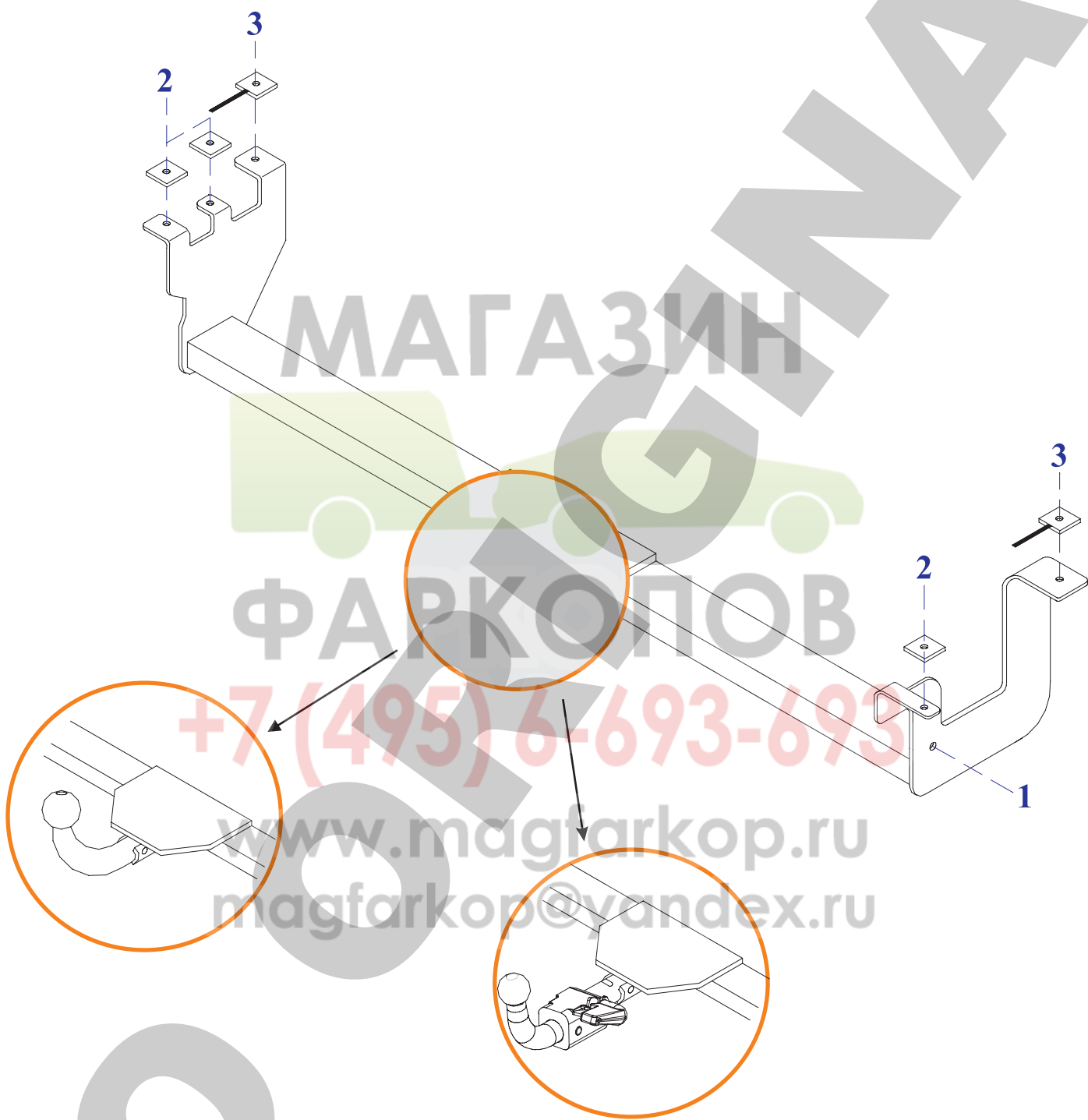

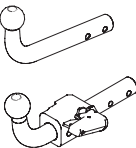
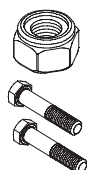
	 <p>2x M10 1x 10 x 65 (8.8) 1x 10 x 70 (8.8)</p>	<p>Elementos de unión de la bola Fixing items of the coupling head Elements de fixation de la boule Elementi di unione della sfera Befestigungselemente der Kugel Элементы крепежа шара</p>
---	---	---

Elementos que se aportan
Provided items
Elements joints
Elementi che si forniscono
Zum Lieferumfang gehörendes Material
Прилагаемые детали

	<p>1 x M10 x 40 (8.8) 5 x M10 x 35 (8.8)</p>
	<p>10 x \varnothing 10 mm. 3 x Arandela adhesiva</p>
	<p>5 x \varnothing 10 mm</p>
	<p>4 x M10 1 x M8</p>
	<p>2 x 50x30xM10 (con alambre)</p>
	<p>3 x 50x30</p>
	<p>1x Taco de goma M8</p>
	<p>1 x Anilla de seguridad</p>

E

INSTRUCCIONES DE MONTAJE

1. Quitar los dos tornillos de la parte inferior del paragolpes para poder introducir el enganche.
2. Introducir por las puntas del chasis las contrachapas 50 x 30 con ayuda de los alambres.
3. Taladrar con una broca de 11 mm. un agujero coincidente con el punto "1" sobre la pieza de arrastre del lado derecho del vehículo.
4. Introducir el enganche bajo el vehículo y sujetarlo sobre los puntos "3" con las contrachapas de 50 x 30 que hemos introducido antes, tornillos M10 x 35, arandelas planas de 10 mm. y aros elásticos M10.
5. Sobre los puntos "2", con tornillos M10 x 35, contrachapas 50 x 30 con tuerca M10, arandelas planas y aros elásticos M10.
6. Sobre el punto "1" con tornillo M10 x 40 y tuerca M10 con base. (Se suministran arandelas planas a modo de calce para ponerlas entre el enganche y la anilla de arrastre).
7. Volver a colocar los tornillos de la parte de abajo del paragolpes.
8. Apretar todo el conjunto con su par de apriete correspondiente. (Es recomendable revisar el par de apriete después de los primeros 1000 km. de uso).

Nota: Enganches y Remolques Aragón, S.L., no asumirá ningún tipo de responsabilidad por daños causados por un uso imprudente.

GB

FITTING INSTRUCTIONS

1. Remove the two bolts located on the lower side of the bumper in order to introduce towbar.
2. Introduce 50x30 brackets on the chassis members using the wire.
3. Drill on 11 mm. a hole that matches with point "1" of the towing piece of the right side of the vehicle.
4. Place towbar under the vehicle and mount points "3" using the 50x30 brackets introduced before, M10x35 bolts, 10 mm flat washers and M10 spring washers.
5. Mount points "2" using M10x35 bolts, 50x30 brackets with M10 nut, flat washers and M10 spring washers.
6. Mount point "1" using M10x40 bolt and M10 nut with base (Flat washers are provided as fitting pieces to place between towbar and towing ring).
7. Remount the bolts from the lower side of the chassis.
8. Tighten all the bolts according to the recommended tightening moments. (Retighten all the bolts after the first 1000 km. of towing).

Nota: Enganches y Remolques Aragón, S.L., can't be held responsible for any defect or damage caused by fault or by any injudicious use.

F

NOTICES DE MONTAGE

1. Enlever les deux vis du côté inférieur du pare-chocs pour pouvoir introduire l'attelage.
2. Introduire par le bout du châssis les contreplaques 50x30 à l'aide d'un fil de fer.
3. Percer avec un foret de 11 mm. un trou qui coïncide avec le point "1" sur la pièce de traînage du côté droit du véhicule.
4. Introduire l'attelage dessous du véhicule et le fixer sur les points "3" avec les contreplaques de 50x30 placées déjà, des vis M10x35, des rondelles plates de 10mm et des rondelles freins M10.
5. Sur les points "2", avec des vis M10x35, des contreplaques 50x30 avec un écrou M10, des rondelles plates et des rondelles freins M10.
6. Sur le point "1" avec une vis M10x40 et un écrou M10 avec base. Nous fournissons des rondelles plates pour pouvoir les placer entre l'attelage et l'anneau de traînage.
7. Remonter les vis de dessous du pare-chocs.
8. Serrer selon le couple de serrage correspondant. (Il est conseillé de contrôler le couple de serrage après le 1000 premiers kilometres d'utilisation).

Nota: Enganches y Remolques Aragón, S.L., n'est pas responsable des dommages causés par une mauvaise utilisation.

I

ISTRUZIONI DI MONTAGGIO

1. Togliere le due viti della parte inferiore del paraurti affinché si possa introdurre il gancio.
2. Introdurre nelle punte del telaio le rondelle 50x30 con l'aiuto dei fili.
3. Trapanare con una punta di 11 mm un foro che coincida con il punto "0" sul pezzo di trascinamento del lato destro del veicolo.
4. Introdurre il gancio sotto il veicolo e fissarlo nei punti "3" con le rondelle di 50X30 che abbiamo introdotto precedentemente, viti M10x35, dadi piani di 10 mm e cerchi elastici M10.
5. Nel punto 2 con viti M10x35, rondelle 50x30 con dadi M10, rondelle piane e cerchi elastici M10.
6. Nel punto 1 con viti M10x40 e dado M10 con base. (Si forniscono rondelle piane che servono da scarpa da fissare tra l'attacco e l'anello di trascinamento).
7. Rimettere le viti della parte inferiore del paraurti.
8. Stringere l'insieme applicando la forza di stretta corrispondente. (È consigliabile controllare la forza di stretta dopo aver percorso i primi 1000 km).

Nota: Ganci e Rimorchi Aragona, S.L. non assumerà nessun tipo di responsabilità per danni causati da un uso imprudente.

D

ANLEITUNGEN FÜR DIE MONTAGE

1. Die beiden unterseitig an der Stoßstange sitzenden Schrauben herausschrauben, um die Anhängerkupplung anzusetzen.
2. An den Endpunkten des Chassis die beiden Gegenbleche 50 x 30 unter Zuhilfenahme des Drahtes anbringen.
3. Mit einem 11 mm Bohrer ein Loch am Punkt "1" in das rechtsseitige Mitnehmerteil des Fahrzeugs einbohren.
4. Anhängerkupplung unter dem Fahrzeug ansetzen und an den Punkten "3" mit dem vorher eingesetzten Gegenblech 50 x 30, den Schrauben M10 x 35 und den dazugehörigen flachen Unterlegscheiben und Federringen M10 verschrauben.
5. Daran anschließend die Kupplung an den Punkten "2" mit den Gegenblechen 50 x 30 mit Mutter M10, den Schrauben M10 x 35 und den dazugehörigen flachen Unterlegscheiben und Federringen M10 verschrauben.
6. Daran anschließend die Kupplung an den Punkten "1" mit den Schrauben M10 x 40 und der Bundmutter M10 verschrauben (es werden flache Unterlegscheiben als Zwischenstücke mitgeliefert, die zwischen die Anhängerkupplung und die Abschleppöse einzusetzen sind).
7. Die zu Beginn unterhalb der Stoßstange ausgebauten Schrauben wieder einsetzen.
8. Alle Schraubverbindungen mit dem jeweils entsprechenden Anziehmoment anziehen. (Es wird empfohlen, das Anziehmoment nach den ersten 1000 gefahrenen Kilometern zu überprüfen und ggfls. nachzuziehen).

Nota: Enganches y Remolques Aragón, S.L. übernimmt keine Haftung für durch unsachgemäße Verwendung der Anhängerkupplung entstehende Schäden.

RU

ИНСТРУКЦИИ ПО МОНТАЖУ ФАРКОПА

1. Удалите два болта, расположенные на более низкой стороне бампера, чтобы ввести фаркоп.
2. Введите 50x30 скобки на участках шасси, использующих провод.
3. Сверлите на 11 мм за отверстие, которая соответствует с пунктом "1" из буксирной части правой стороны транспортного средства.
4. Поместите фаркоп под транспортным средством и точками монтирования "3" использование 50x30 скобки, введенные прежде, болты M10x35, 10-миллиметровые плоские шайбы и весенние мочные машины M10.
5. Точки монтирования "2" использование болты M10x35, 50x30 скобки с орехом M10, плоскими шайбами и весенними пружинные шайбы M10.
6. Точка монтирования "1" использование болт M10x40 и гайка M10 с основой (плоские шайбы обеспечены как подходящие части, чтобы поместить между фаркопом и буксирующим кольцом).
7. Повторно установите болты с более низкой стороны шасси.
8. Сожмите все болты согласно рекомендуемым моментам сжатия. (Повторно сожмите все болты после первых 1000 км. из буксирования).

Nota: Enganches y Remolques Aragón S.L.ooo "Энганчес Арагон" не несет никакой ответственности за ущерб причиненный за несоответствующее использование

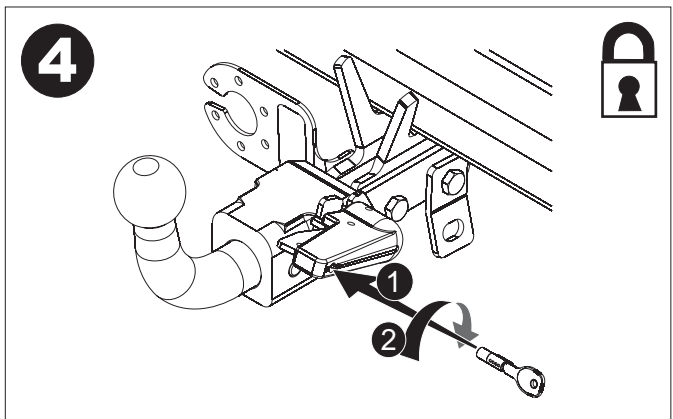
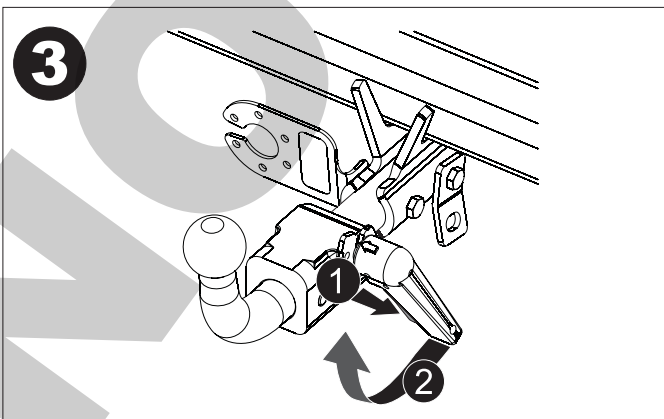
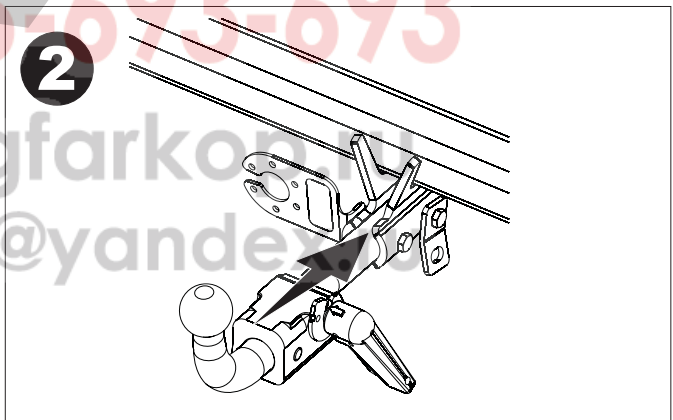
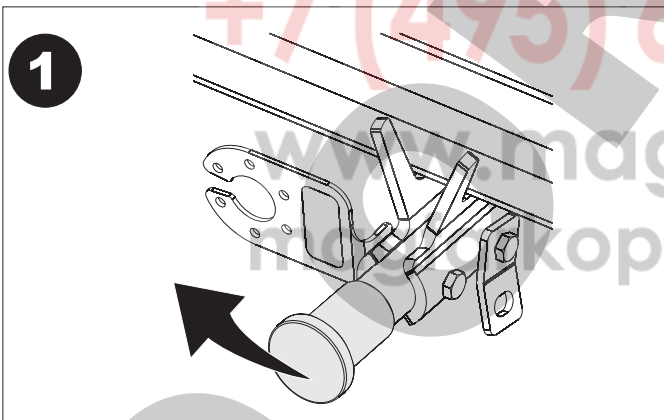
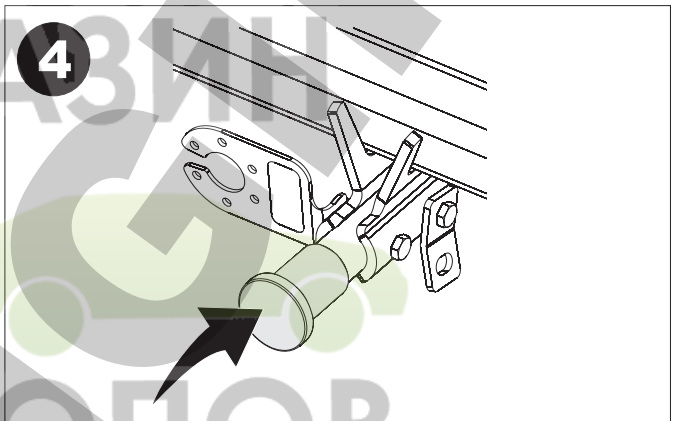
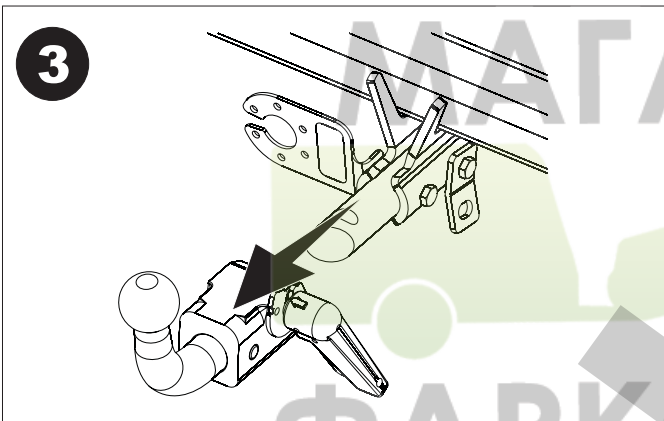
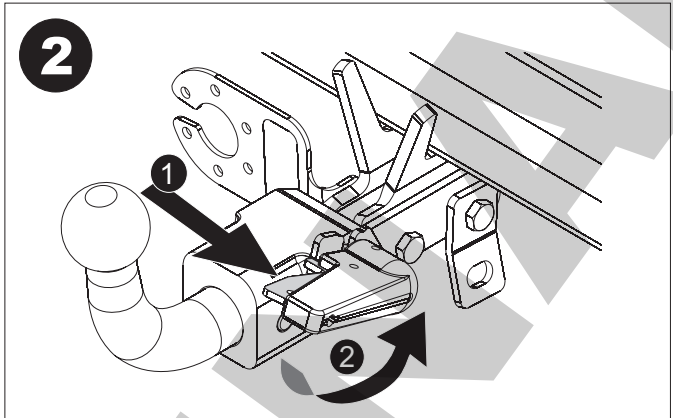
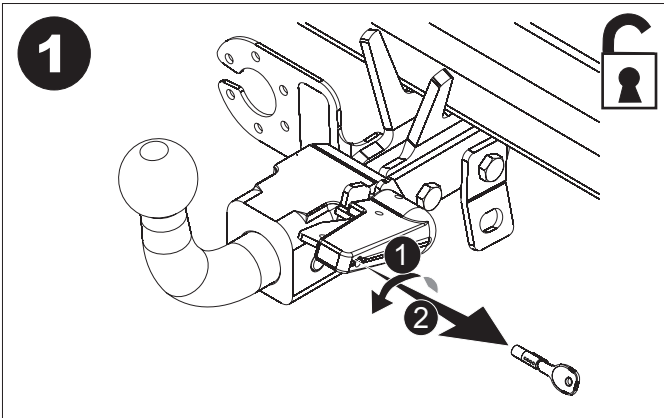

CERTIFICADO DE MONTAJE

D./Dña.
responsable técnico de la empresa
domiciliada en,provincia de
Calle, N°, teléfono
dedicada a la actividad de
con el N° de Reg. Industrial

CERTIFICA

Que la mencionada empresa ha realizado la/s reforma/s consistente en: (1)
Incorporación de dispositivo para remolcar, marca
Valor "D" (2)kN,
Valor "S" (2)kg,
con una MMR C/F dekg,
con N° de Identificación / Marca de Homologación

Tipificadas en el Real Decreto 736/1988 con el número (3)
sobre el vehículo

Marca, Tipo
Variante, Denominación Comercial
Matrícula y N° de Bastidor

de acuerdo con:

- La normativa vigente en materia de reformas de importancia en vehículos.
- Las condiciones del informe favorable, o en su caso, las normas del fabricante del vehículo aplicables a la/s reforma/s llevadas a cabo en él.
- El proyecto descrito de la/s reformas/s, adjunto al expediente.

OBSERVACIONES:

..... a de de 20.....

Firma y Sello

Fdo.: El Responsable Técnico

(1) Se describirán las operaciones básicas realizadas sobre el vehículo y se citarán los elementos y sistemas instalados.

(2) Sólo para enganches que cumplan la normativa 94/20/CE.

(3) Si el dispositivo para remolcar no cumple con la normativa 94/20/CE → poner "26"

Si el dispositivo para remolcar cumple con la normativa 94/20/CE → dejar en blanco y proceder a la anotación en la tarjeta ITV adjuntando el certificado de montaje del taller y el manual de instrucciones de montaje.

Indicaciones para rellenar el certificado al dorso,



Valor "D"

$$D = \text{Pag.1 kN}$$

Valor "S"

$$S = \text{Pag.1 Kg}$$

MMR C/F

Pag.1

Nº de Identificación /
Marca de Homologación

ENGANCHES ARAGON

CLASS:

APPROVAL NUMBER

e 13 00-0000

TYPE: XXX

D-VALUE

D kN

MAX. VERT. LOAD

S kg

Tel: +34 976 45 71 30
www.enganchesaragon.com

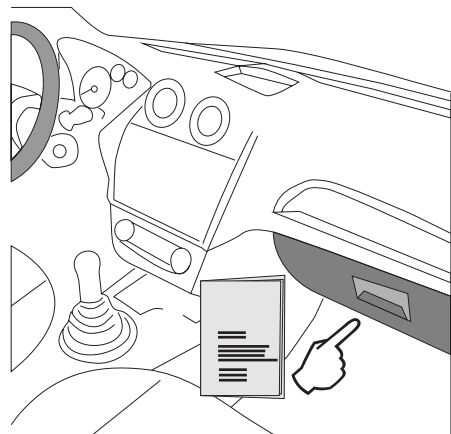
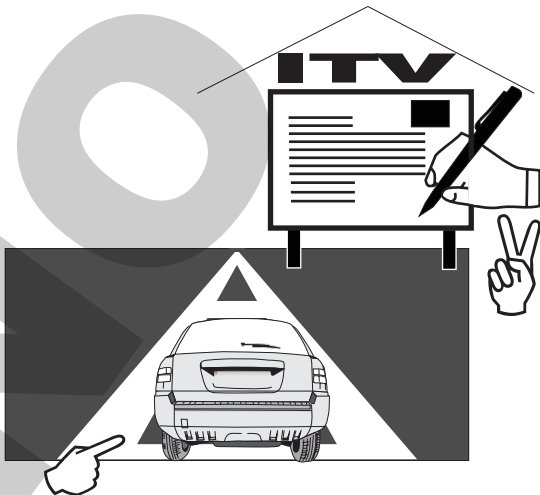
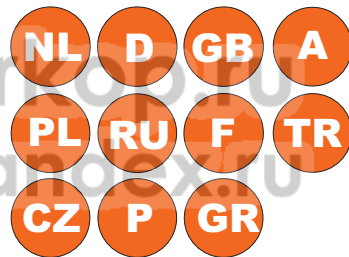
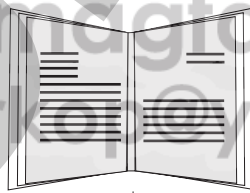

TR

Enganches Aragon firması tüm ürünlerine (Çeki Topuzu Sistemleri) teslim tarihinden itibaren iki (2) yıl garanti vermektedir. Bu garanti, Avrupa Birliği tarafından verilen tarifname 1999/44/CE ve 23/2003 kanununa göre sahte ürünlerle değiştirilmesi halinde sınırlandırılmış ve de hasara ve zarara uğrama durumlarında hiçbir şekilde geçerli değildir.

ENGANCHES ARAGON Firması tarafından imal edilen Çeki Sistemleri markasına göre araçlara monte edilebilmektedir.

Çeki Topuzu Sistemlerimiz üzerindeki herhangi bir değişiklik yapmak yasaktır. Bu şartın ihlalinde (e) Avrupa Birliği garantisi ve ürün garantisi geçerliliğini kaybetmektedir.

GR

Η Enganches Aragon προσφέρει εγγύηση 2 ετών για τα προϊόντα της, με έναρξη την ημερομηνία παράδοσης των προϊόντων της, σύμφωνα με την οδηγία της Ε.Ε. 1999/44/CE τον νόμο 23/2003. Η υποχρέωση που πηγάζει για την ENGANCHES ARAGON από την εν λόγω εγγύηση περιορίζεται στην αντικατάσταση των ελαττωματικών προϊόντων και σε καμία περίπτωση δεν επεκτείνεται σε άλλες ζημιές ή επακόλουθες βλάβες.

Οι κοσμάδοροι που κατασκευάζονται από την ENGANCHES ARAGON, ταιριάζουν στην αναφερόμενη μάρκα αυτοκινήτου για την οποία προορίζονται.

Απαγορεύεται να κάνετε οποιαδήποτε τροποποίηση στους κοσμάδους μας. Στην περίπτωση που κάτι τέτοιο συμβεί αυτό ακυρώνει την εγγύηση του προϊόντος.

P

A firma Enganches Aragon, oferece garantia dos seus produtos por um período de dois anos a partir da data de entrega conforme o disposto na directiva 1999/44/CE e Decreto-lei 23/2003. Esta garantia está limitada à substituição de marcadoria defeituosa, não sendo passível de qualquer indemnização por parte do adquirente.

Os engates de reboque fabricados por esta firma são exclusivos e apropriados a cada modelo das diferentes marcas para as quais fabrica.

É expressamente proibida toda e qualquer modificação ou transformação da mercadoria, caso no qual qualquer destas infracções dará lugar à anulação da homologação e garantia dos mesmos.

RU

Производители фаркопов «Энганчес Арагон» предоставляют гарантию на свои изделия сроком на два года с момента доставки, согласно Распоряжению Европейского Союза 1999/44 и Закону 23/2003, при этом замена производится только в случае бракованного товара и не распространяется на причиненные повреждения и неполадки.

Фаркопы, изготовленные на фабрике «Энганчес Арагон», адаптируются к марке автомобиля.

Запрещается изменять или модифицировать любой из наших товаров. Несоблюдение данного требования приведет к прекращению гарантии на товар и к его несоответствию стандартам качества.

PL

Enganches Aragon oferuje dwuletnią gwarancję na swoje produkty od daty dostarczenia, zgodnie z europejską dyrektywą 1999/44/CE i prawem 23/2003. Gwarancja obejmuje wyłącznie wymianę wadliwych produktów. Gwarancja nie może być poszerzona o wypłatę odszkodowania czy powstałe szkody.

Hak holowniczy Enganches Aragon odpowiedni dla marki samochodu.

Zabronione jest dokonywanie jakichkolwiek modyfikacji naszych haków holowniczych. Niezastosowanie się spowoduje utratę gwarancji.

CZ

Firma Enganches **Aragon** poskytuje na své výrobky záruku po dobu 2 měsíců od data jejich dodání. Ve smyslu znění evropské směrnice 1999/44/CE a zákona 23/2003 je záruka omezena na výměnu vadných výrobků a v žádném případě se záruka nevztahuje na náhradu vzniklé škody, nebo ublížení.

Tažné zařízení vyrobené u ENGANCHES ARAGON vhodné pro tuto značku vozidla.

Na našich tažných zřizováních je zakázáno provádět jakékoliv úpravy. Nespění této podmínky ruší schválení a záruku na výrobek.

A

تقدم إنكنشيس أرغون مدة سنتين كضمان على منتجاتها ابتداء من تاريخ التسليم طبقا لما جاء في توجيهات الاتحاد الأوروبي 44/1999 والقانون رقم 23/2003 وتخص حصريا البضاعة التي بها عيوب أو أخطاء. ولا تمنح أبدا في حالات التلف أو الاستخدام الغير الجيد.

صنع المنتج من طرف إنكنشيس أرغون وهو موافق لنوع هذه السيارة .

يمنع منعنا كليا أي تغيير أو تحويل قد تتعرض لها بضاعتنا. عدم التقيد بذلك يلغي شروط الضمان بالكامل.

МАГАЗИН
ENGANCHES Y REMOLQUES ARAGÓN S.L.



ΦΑΡΚΟΠΟΒ

+7 (495) 6-693-693

Polígono Industrial Malpica, Calle B, Parcela 77

Tel. 00 34 976 45 71 30 | 00 34 902 45 71 30

Fax 00 34 976 45 71 31

E- 50057 Zaragoza (España)

E-mail: eng@enganchesaragon.com

www.enganchesaragon.com

