

M10x30 - 2ks  
M10x40 - 1ks  
M10x120 - 4ks  
M12x70 - 2ks (A)  
M12x19 - 3ks (C)  
M12x22 - 1ks (C)



M12 - 2ks (A)  
M10 - 7ks



PP10 - 7ks  
PP12 - 2ks (A)  
PP12 - 4ks (C)



P10 - 2ks



R84 - 4ks

C

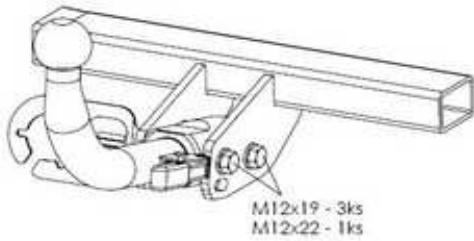

M12x19 - 3ks  
M12x22 - 1ks

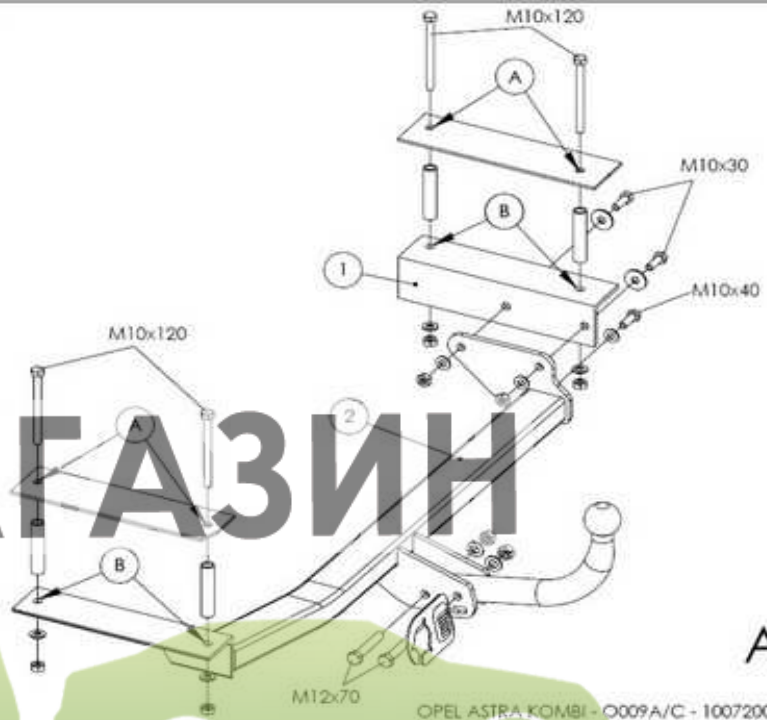

A

OPEL ASTRA KOMBI - 0009A/C - 10072007

МАГАЗИН

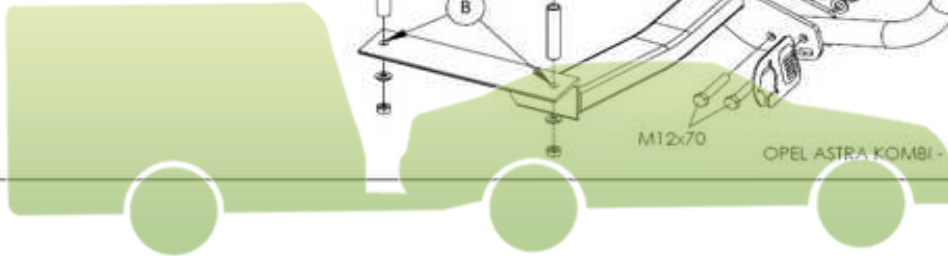

ФАРКОПОВ

#### NÁVOD NA MONTÁŽ:

O0095

1. Skontrolujte dodané diely podľa zoznamu. Z dosadacích plôch odstráňte ochranný nástreok, ak je to potrebné. 2. Uvoľnite výfuk. 3. Odstráňte koberec. 4. V bodoch A vyvrtajte otvory priemeru 18mm podľa značiek. Spodné otvory B priemeru 11mm na vozidle existujú. 5. Ťažné zariadenie montujte podľa obrázka. Najprv zľahka namontujte pravú konzolu „1“, potom rám „2“. Všetky skrutkové spoje následne dotiahnite momentom podľa tabuľky. 6. Elektroinštaláciu zapojte podľa návodu. 7. Skontrolujte správnosť pripojenia elektroinštalácie. 8. Preveďte spätnú montáž demontovaných častí. 9. Skontrolujte skrutkové spoje spojovacej gule (držačka spojovacej gule) momentom podľa tabuľky.

#### FITTING INSTRUCTIONS:

1. Check out the delivery (look in the bordereau). Adjust the cover feed, if it is needed. 2. Enable the vent. 3. Adjust the carpet. 4. Drill out the hole average 18mm in the A (look at the signs). The lower holes average 11mm are already on the car. 5. Install the tow-bar in parts as shown in the picture. First fit the bracket „1“ lightly, then border „2“. Torque the screw connections as shown in the table. 6. Connect the electrical installation as described in the instructions for use. 7. Make sure the electrical installation is properly connected. 8. Reassemble any removed parts. 9. Make sure the screw connections of the linkage ball (holder of the linkage ball) are tightened to the torque shown in the table.

#### DŮLEŽITÉ UPOZORNĚNIA:

- V miestach stykových plôch sa musí odstrániť pružná ochrana karosérie vozidla.
- Vítané otvory treba ošetriť antikoróznou hmotou.
- Použite len dodaný spojovací materiál v predpísanej triede kvality.
- Elektrické zariadenie sa namontuje podľa podmienok prevádzky cestných vozidiel na pozemných komunikáciách.
- Údaj S o maximálnom zvislom zaťažení na guľu je uvedený na výrobnom štítku ťažného zariadenia.
- Na ťažnom zariadení nie je možné nič upravovať ani meniť.
- Pred ukončením montáže je nutné prekontrolovať všetky spoje podľa tabuľky ťahovacích momentov!
- V prípade akýchkoľvek nejasností je nutné obrátiť sa na výrobcu ťažného zariadenia.
- Výrobca nenesie zodpovednosť za škody spôsobené nesprávnym použitím výrobku.

#### IMPORTANT ATTENTIONS:

- Remove insulating material on a car body in grips and joints of a coupling device with a car body.
- Put the anticorrosive substance on the drilled holes.
- Use supplied mechanical strength jointing material.
- Wiring of a coupling device must be up to a standard and car maker requirements.
- Statement S about the maximum vertical ball downtake is printed on the tow bar label.
- On the tow bar is no modification possible
- Check all the joints, look in the table of the spining moments, before finishing the montage!
- Contact the tow bar marker with any questions.
- The manufacturer is not responsible for the damages caused by wrong using on the product.

Tabuľka ťahovacích momentov skrutkových spojov pevnosti 8.8 / Table of specified torque and hardness settings 8.8

M6 - 9,5Nm, M8 - 23Nm, M10 - 46Nm, M10x1,25 - 49Nm, M12 - 79Nm, M12x1,25 - 87Nm, M12x1,5 - 83Nm, M14 - 125Nm, M16 - 195Nm